

ชื่อเรื่อง	การปรับประยุกต์การจัดการเรียนรู้คำศัพท์ภาษาอังกฤษ โดยใช้เทคนิคคำคล้องจอง และอัตลักษณ์ของอำเภอมะนัง เพื่อพัฒนาความสามารถในการเรียนรู้คำศัพท์ภาษาอังกฤษ ผ่านกระบวนการ Active earning ของนักเรียนโรงเรียน ทาชุมเงินวิทยาคาร ระดับชั้นมัธยมศึกษาปีที่ ๑ ภาคเรียนที่ ๑ ปีการศึกษา ๒๕๖๗
ผู้รายงาน	นางสาวกัลยรัตน์ ดีหนู
ปีที่วิจัย	๒๕๖๗

บทคัดย่อ

การศึกษาค้นคว้าครั้งนี้มีวัตถุประสงค์เพื่อ ๑) เพื่อศึกษาการปรับประยุกต์การจัดการเรียนรู้คำศัพท์ภาษาอังกฤษ โดยใช้เทคนิคคำคล้องจอง และอัตลักษณ์ของอำเภอมะนัง เพื่อพัฒนาความสามารถในการเรียนรู้คำศัพท์ภาษาอังกฤษ ผ่านกระบวนการ active learning ที่มีต่อ ผลสัมฤทธิ์ทางการเรียนวิชาภาษาอังกฤษ นักเรียนโรงเรียนทาชุมเงินวิทยาคาร ระดับชั้นมัธยมศึกษาปีที่ ๑ ภาคเรียนที่ ๑ ปีการศึกษา ๒๕๖๗ ๒) เพื่อศึกษาความพึงพอใจของนักเรียนชั้นมัธยมศึกษาปีที่ ๑ โรงเรียนทาชุมเงินวิทยาคาร ที่มีต่อการเรียนการสอนแบบการปรับประยุกต์การจัดการเรียนรู้คำศัพท์ภาษาอังกฤษ โดยใช้เทคนิคคำคล้องจอง และ อัตลักษณ์ของอำเภอมะนัง เพื่อพัฒนาความสามารถในการเรียนรู้คำศัพท์ภาษาอังกฤษ ผ่านกระบวนการ active learning ผู้วิจัยได้ศึกษากับกลุ่มเป้าหมายที่ใช้ในการวิจัย ได้แก่ นักเรียนชั้นมัธยมศึกษาปีที่ ๑ โรงเรียนทาชุมเงินวิทยาคาร จำนวนทั้งหมด ๗๖ คน เครื่องมือในการวิจัยประกอบด้วย แผนการสอนวิชาภาษาอังกฤษ โดยการปรับประยุกต์การจัดการเรียนรู้คำศัพท์ภาษาอังกฤษ โดยใช้เทคนิค คำคล้องจอง และอัตลักษณ์ของอำเภอมะนัง สำหรับนักเรียนชั้นมัธยมศึกษาปีที่ ๑ โรงเรียนทาชุมเงินวิทยาคาร จำนวน ๑๐ แผน/แผนละ ๕๐ นาที รวมทั้งสิ้น ๘ ชั่วโมง และแบบสอบถามความพึงพอใจจำนวน ๑ ฉบับ ซึ่งการวิจัยครั้งนี้ได้มีการวิเคราะห์ข้อมูลทั้งเชิงปริมาณและการวิเคราะห์คุณภาพตามวัตถุประสงค์การวิจัยตามลำดับดังนี้

ผลการศึกษาพบว่า

๑. นักเรียนกลุ่มเป้าหมายสอบได้คะแนนหลังเรียนสูงกว่าก่อนเรียนซึ่งเป็นไปตามสมมติฐานที่ตั้งไว้
๒. นักเรียนชั้นมัธยมศึกษาปีที่ ๑ โรงเรียนทาชุมเงินวิทยาคารมีผลการวิเคราะห์แบบสอบถามความพึงพอใจต่อการจัดการเรียนการสอนการอ่านจับใจความสำคัญ โดยใช้ทฤษฎีการสอนอ่าน MIA โดยผู้เรียนโดยภาพรวมอยู่ในระดับมาก ($\bar{X} = 4.4$) สูงกว่าเกณฑ์ที่ระดับ ๓.๕ เป็นไปตามสมมติฐานการวิจัย

กิตติกรรมประกาศ

การรายงานครั้งนี้ได้รับความกรุณาและความช่วยเหลือเป็นอย่างดีจาก นางชุลีกร รักชาติ หัวหน้าฝ่ายวิชาการโรงเรียนท่าชุมเงินวิทยาคาร ที่กรุณาให้คำแนะนำ เป็นที่ปรึกษาและตรวจสอบเครื่องมือในการศึกษาค้นคว้าจนสำเร็จลุล่วงด้วยดี ผู้รายงานขอกราบขอบพระคุณมา ณ โอกาสนี้

ขอขอบพระคุณนางศิริกาญจน์ จงสิริวัฒน์ ผู้อำนวยการโรงเรียนท่าชุมเงินวิทยาคาร และนางสาวสุรางคณา จันทราภิรมย์ ครูผู้ช่วยรายวิชาภาษาอังกฤษ ที่กรุณาให้คำปรึกษา ให้คำแนะนำและอำนวยความสะดวกในการเก็บรวบรวมข้อมูล

ขอขอบพระคุณคณะครูและนักเรียนโรงเรียนท่าชุมเงินวิทยาคารทุกท่านที่ให้ความสนใจและให้คำแนะนำมาโดยตลอด และขอขอบคุณนักเรียนระดับชั้นมัธยมศึกษาปีที่ ๑ ทุกคน ที่ให้ความร่วมมือในการทำกิจกรรมการเรียนการสอนโดยการปรับประยุกต์การจัดการเรียนรู้คำศัพท์ภาษาอังกฤษ โดยใช้เทคนิคคำคล้องจอง และอัตลักษณ์ของอำเภอแม่ทา เพื่อพัฒนาความสามารถในการเรียนรู้คำศัพท์ภาษาอังกฤษผ่านกระบวนการ active learning จนประสบผลสำเร็จลงได้ด้วยดี

ประโยชน์จากรายงานการศึกษาครั้งนี้ ผู้รายงานขอมอบเป็นเครื่องบูชาพระคุณ บิดา มารดา และครูอาจารย์ผู้มีพระคุณทุกท่าน

กัลยรัตน์ ดีนุ

สารบัญ

เรื่อง	หน้า
บทคัดย่อ	ก
กิตติกรรมประกาศ.....	ข
สารบัญ	ค
บทที่ ๑ บทนำ.....	๑
ความเป็นมาและความสำคัญของปัญหา	๑
วัตถุประสงค์การศึกษา	๒๓
สมมติฐานการศึกษา	๒๓
ขอบเขตการศึกษา	๒๓
นิยามศัพท์เฉพาะ	๒๔
ประโยชน์ของการศึกษา	๒๔
บทที่ ๒ วรรณกรรมและงานวิจัยที่เกี่ยวข้อง	๒๕
หลักสูตรแกนกลางการศึกษาขั้นพื้นฐาน พุทธศักราช ๒๕๕๑	๒๗
หลักสูตรกลุ่มสาระการเรียนรู้ภาษาต่างประเทศ	๔๐
บริบทสถานศึกษา	๔๕
วิธีการจดจำคำศัพท์ภาษาอังกฤษด้วยคำคล้องจอง.....	๕๖
ความพึงพอใจ.....	๔๘
แบบทดสอบ	๔๙
แบบสอบถาม.....	๕๒
งานวิจัยที่เกี่ยวข้อง	๕๔

สารบัญ (ต่อ)

เรื่อง	หน้า
บทที่ ๓ วิธีดำเนินการศึกษา	๕๔
กลุ่มเป้าหมาย	๕๔
เครื่องมือที่ใช้ในการศึกษา	๕๔
การเก็บรวบรวมข้อมูล.....	๕๖
การวิเคราะห์ข้อมูล	๕๖
สถิติที่ใช้ในการวิเคราะห์ข้อมูล	๕๖
บทที่ ๔ ผลการวิเคราะห์ข้อมูล.....	๕๙
ตอนที่ ๑ ผลการเปรียบเทียบ.....	๕๙
ตอนที่ ๒ ผลการวิเคราะห์ความพึงพอใจ.....	๖๓
บทที่ ๕ สรุป อภิปรายผล และข้อเสนอแนะ.....	๖๕
สรุปผลการศึกษา.....	๖๕
อภิปรายผล.....	๖๖
ข้อเสนอแนะ	๖๗
บรรณานุกรม	๖๘
ภาคผนวก	๗๐
ภาคผนวก ก เครื่องมือวิจัย.....	๗๑
ภาคผนวก ข ภาพการจัดกิจกรรม.....	๘๕

บทที่ ๑

ความเป็นมาและความสำคัญของปัญหา

การสื่อสารเป็นปัจจัยที่สำคัญในการดำรงชีวิตของมนุษย์ และมนุษย์จำเป็นต้องติดต่อสื่อสารกันอยู่ตลอดเวลา ซึ่งในโลกของยุคโลกาภิวัตน์ เป็นยุคของข้อมูลข่าวสารที่ทำให้คนมีความรู้และเปิดโลกทัศน์ที่กว้างขวางขึ้น ซึ่งการสื่อสารนั้นต้องอาศัยตัวกลางที่สำคัญคือ “ภาษา” สอดคล้องกับ การันนัทน์ รัตนแสนวงษ์ (๒๕๔๙) กล่าวว่า ภาษาเป็นเครื่องมือที่มีบทบาทสำคัญในการสื่อสารของมนุษย์และมีผลต่อการดำรงชีวิตประจำวัน เพื่อให้มนุษย์ได้ติดต่อสื่อสารกัน และในแต่ละประเทศนั้นมีภาษาพูดหรือภาษากลางที่ใช้ติดต่อกันระหว่างคนในประเทศ แต่จะมีภาษาที่สำคัญและถูกยอมรับในการสื่อสารเพื่อเป็นภาษากลางในการสื่อสารข้ามประเทศ นั่นก็คือภาษาอังกฤษ ซึ่งนับเป็นภาษาสากลของโลกที่ถูกนำมาใช้เพื่อการสื่อสาร และการสื่อสารนั้นมีหลายๆ ด้าน เช่น ด้านการศึกษา, ด้านการแพทย์, ด้านวิทยาศาสตร์ ฯลฯ ในแต่ละด้านล้วนมีการใช้ภาษาอังกฤษในการสื่อสารและพัฒนาวิทยาการด้านต่าง ๆ ให้ก้าวหน้ายิ่งขึ้นและสร้างความสัมพันธ์กับประเทศอื่น ๆ ได้อย่างสะดวก สอดคล้องกับ Crystal (๑๙๑๗) กล่าวว่า ภาษาอังกฤษเป็นภาษาสากลที่คนทั่วโลกใช้ในการติดต่อสื่อสารและในโลกปัจจุบันที่มีความก้าวหน้าทางเทคโนโลยีสารสนเทศได้เข้ามามีบทบาทต่อการติดต่อสื่อสารเป็นอย่างมาก ทำให้การติดต่อสื่อสารทั้งภายในและภายนอกประเทศเป็นไปอย่างสะดวกและรวดเร็วโดยมีภาษาอังกฤษเป็นตัวกลาง และนี่จึงเป็นเหตุผลที่ทำให้ภาษาอังกฤษมีความสำคัญต่อการสื่อสารทั่วโลกนั้นล้วนแต่มีการใช้ภาษาอังกฤษเป็นภาษาที่ใช้ในการสื่อสารในการพัฒนาให้สังคมโลกก้าวหน้ายิ่งขึ้น ในขณะที่เดียวกันหลายประเทศได้มีการใช้ภาษาอังกฤษในการสื่อสารเพื่อสร้างความสัมพันธ์กับต่างประเทศอย่างไร้พรมแดน ตลอดจนการแลกเปลี่ยนข้อมูลข่าวสารและวัฒนธรรมต่าง ๆ ภาษาอังกฤษเป็นภาษาต่างประเทศที่นิยมใช้กันอย่างแพร่หลาย เนื่องจากเป็นภาษากลางที่ใช้ในการสื่อความหมายไปเกือบทั่วโลก ทั้งในฐานะที่เป็นเครื่องมือที่จะเข้าถึงแหล่งวิทยาการต่าง ๆ และค้นคว้าหาความรู้ใหม่ๆ (กลุ่มส่งเสริมการเรียนการสอนภาษา สำนักวิชาการและมาตรฐานการศึกษา สพฐ., ๒๕๕๕) ภาษาอังกฤษมีความสำคัญอย่างยิ่งในการติดต่อสื่อสาร การศึกษา การประกอบอาชีพ การติดต่อระหว่างประเทศ เศรษฐกิจ และการเมืองการปกครอง นอกจากนี้ภาษาอังกฤษยังสร้างความเข้าใจเกี่ยวกับความหลากหลายทางวัฒนธรรม ทำให้ผู้เรียนมีความรู้ความเข้าใจเกี่ยวกับความแตกต่างทางด้านภาษาและวัฒนธรรม ขนบธรรมเนียม ประเพณี รวมถึงการสร้างความสัมพันธ์อันดีต่อประเทศต่าง ๆ ในสังคมโลก โดยใช้ภาษาอังกฤษในการสื่อสารเพื่อสร้างความเข้าใจไปในทางเดียวกัน ทำให้สามารถอยู่ร่วมกันได้อย่างมีความสุข ประเทศต่าง ๆ ทั่วโลกสามารถติดต่อสื่อสารกันได้อย่างรวดเร็วและทั่วถึง ส่งผลให้เกิดความร่วมมือระหว่างกัน ทั้งในรูปแบบของการแข่งขันเพื่อการพัฒนาประเทศ การสร้างสัมพันธ์ภาพระหว่างกันในรูปแบบต่าง ๆ เช่น การติดต่อสื่อสาร การดำเนินธุรกิจ การค้า การเจรจาต่อรอง และการทำความเข้าใจในการเข้าถึงข้อมูล การแลกเปลี่ยนวัฒนธรรมและเทคโนโลยีล้วนต้องอาศัยภาษาอังกฤษเป็นเครื่องมือสำคัญในการสื่อสาร โดยเฉพาะอย่างยิ่งภาษาอังกฤษซึ่งเป็นภาษาสากลที่ใช้เป็นภาษากลางในการสื่อสาร (หลักสูตรศิลปศาสตรมหาบัณฑิต สาขาวิชาการสอนภาษาอังกฤษเป็นภาษานานาชาติ มหาวิทยาลัยสงขลานครินทร์)

ดังนั้นภาษาอังกฤษจึงมีความสำคัญอย่างยิ่งต่อบริบทสังคมโลกในปัจจุบัน เพราะภาษาอังกฤษคือภาษากลางของโลก ที่มนุษย์ใช้ติดต่อกันเป็นหลัก นอกจากจะใช้ภาษาถิ่นในการสื่อสารแล้ว แต่เมื่อต้องติดต่อกับผู้อื่นจำเป็นต้องใช้ภาษาอังกฤษเป็นหลัก ด้วยเหตุนี้ทุกคนทุกชาติทุกภาษาจึงบรรจิวินิจฉัยภาษาอังกฤษเป็น

ภาษาที่สองรองลงมาจากภาษาประจำชาติ เป็นแกนหลักของหลักสูตรการศึกษาทุกระดับ ตั้งแต่ปฐมวัยไปจนถึง การศึกษาตลอดชีวิต โดยเฉพาะในอนาคตข้างหน้า อาเซียนได้กำหนดให้ภาษาอังกฤษเป็น “working language” เราจึงต้องเข้าใจให้ถ่องแท้ตามความหมายของถ้อยคำว่าเป็น “ภาษาทำงาน” ของทุกคนในอาเซียน ทุกคนที่ทำงานเกี่ยวกับอาเซียน, ทำงานในอาเซียน, ทำงานร่วมกับเพื่อนอาเซียน, มีเครือข่ายประชาสังคมอาเซียน, แสวงหา โอกาสทางการศึกษาในอาเซียน, มีเพื่อนในอาเซียนหรือแม้แต่เดินทางท่องเที่ยวในอาเซียน ทุกคนต้องเรียนรู้ และ ใช้ภาษาอังกฤษให้ได้

ภาษาอังกฤษในยุคปัจจุบันได้เข้ามามีบทบาทอย่างยิ่ง โดยเฉพาะประเทศสมาชิกอาเซียนทั้ง ๑๐ ประเทศ ประกอบไปด้วย สาธารณรัฐอินโดนีเซีย ประเทศมาเลเซีย สาธารณรัฐฟิลิปปินส์ สาธารณรัฐสิงคโปร์ ราชอาณาจักรไทย บรูไนดารุสซาลาม สาธารณรัฐสังคมนิยมเวียดนาม สาธารณรัฐประชาธิปไตยประชาชนลาว สหภาพพม่า และราชอาณาจักรกัมพูชา (องค์ความรู้ประชาคมอาเซียน, ๒๕๕๖) โดยมีการบัญญัติไว้ในกฎบัตร อาเซียนว่า ภาษาที่ใช้ในการทำงานของอาเซียนคือ ภาษาอังกฤษ (กฎบัตรอาเซียน ข้อ ๓๔) ซึ่งมีผลบังคับใช้ นับตั้งแต่วันที่ ๑๕ พฤศจิกายน พ.ศ. ๒๕๕๑ เป็นต้นมา เพื่อนำมาใช้เป็นภาษากลางในการสื่อสารระหว่างสมาชิก ทั้ง ๑๐ ประเทศ โดยแต่ละประเทศต่างก็มีภาษาประจำชาติเป็นของตน และไม่เพียงแต่นำมาใช้ในประเทศสมาชิก เท่านั้น แต่ภาษาอังกฤษยังถูกนำไปใช้ในฐานะที่เป็นภาษาที่สองของโลกอีกด้วย ในหลายประเทศอาจไม่เห็นด้วย กับการนำภาษาอังกฤษมาใช้เป็นภาษาทางการ เนื่องจากความยุ่งยากในการปรับตัว ในขณะที่บางประเทศอาจไม่ เป็นปัญหาเลย สอดคล้องกับ วีระพงษ์ ปัญญาธรรณคุณ (๒๕๕๕) กล่าวว่า มีการพยายามขอใช้ภาษาอื่นที่ไม่ใช่ ภาษาอังกฤษมาเป็นภาษาทางการของอาเซียนด้วยกันถึงสองครั้ง ครั้งแรกเกิดขึ้นในปี พ.ศ. ๒๕๓๘ โดยเวียดนาม ได้เสนอให้ใช้ภาษาฝรั่งเศสเป็นภาษาทางการร่วมกับภาษาอังกฤษ และครั้งที่สองเกิดขึ้นในปี พ.ศ. ๒๕๔๐ เป็น ความพยายามที่จะเสนอให้ใช้ภาษามาเลย์เป็นภาษาที่สองของอาเซียน โดยรัฐมนตรีกระทรวงข้อมูลข่าวสารของ มาเลเซีย เนื่องจากเห็นว่าประเทศส่วนใหญ่ในอาเซียนไม่ได้ใช้ภาษาอังกฤษเป็นภาษาประจำชาติ ไม่ว่าจะอย่างไร ก็ ตาม ความพยายามในการเปลี่ยนแปลงทั้งสองครั้งล้วนแล้วแต่ไม่ประสบผลสำเร็จ ภาษาอังกฤษจึงถูกมาใช้อย่าง แพร่หลายในบริบทสังคมอาเซียน ทุกประเทศล้วนมีการปรับตัวทางด้านภาษาอย่างเร่งด่วน ไม่เพียงแค่งานของ ภาครัฐและเอกชนเท่านั้น แต่ยังรวมไปถึงประชาชนทั่วไปที่จะต้องใช้อังกฤษในการสื่อสาร ไม่ว่าจะเป็นการ ติดต่อสื่อสารโดยตรง หรือโดยอ้อม การขอความร่วมมือ หรือความช่วยเหลือ การประชุม และการลงทุนธุรกิจ ต่าง ๆ หรือแม้กระทั่งการศึกษา และยังรวมไปถึงวัฒนธรรมที่แตกต่างของแต่ละประเทศที่สมาชิกแต่ละประเทศ ควรทราบและเคารพ เพื่อที่สมาชิกแต่ละประเทศจะได้อยู่ร่วมกันอย่างมีความสุข สอดคล้องกับ สมเกียรติ อ่อน วิมล (๒๕๕๔) กล่าวว่า สมาชิกแต่ละประเทศในอาเซียนที่ต้องใช้ภาษาอังกฤษในการติดต่อสื่อสารนอกเหนือจาก ภาษาประจำชาติของตน ในปัจจุบันมีอาชีพมากมายที่สามารถเคลื่อนย้ายไปทำงานในประเทศอื่น ๆ ในอาเซียนได้ โดยเสรี และถูกต้องตามกฎหมาย ตามที่ศูนย์ข้อมูลข่าวสารอาเซียน กรมประชาสัมพันธ์ ได้เปิดเผยผลจากการ ประชุมสุดยอดอาเซียน ครั้งที่ ๙ ณ เกาะบาห์ลี ประเทศอินโดนีเซีย ว่า ๘ อาชีพที่สามารถ ทำงานได้อย่างเสรีใน ๑๐ ประเทศอาเซียน ได้แก่ อาชีพ วิศวกร พยาบาล สถาปนิก การสำรวจ นักบัญชี ทันตแพทย์ แพทย์ และการ บริการ/การท่องเที่ยว

ดังนั้น ทักษะความสามารถภาษาอังกฤษจะทำให้มีอิสระในการเลือกงาน และสามารถทำงานได้อย่าง กว้างขวางมากกว่าผู้ที่อ่อนภาษาอังกฤษ หรือแม้กระทั่งด้านการเมือง ความมั่นคง และเศรษฐกิจในอาเซียน ยังต้อง

ใช้ภาษาอังกฤษในการสื่อสาร ทำความเข้าใจ และทำข้อตกลงร่วมกัน หากสามารถประสบความสำเร็จในการสื่อสารมากเท่าไร จะยิ่งทำให้ประเทศนั้นมีโอกาสมากขึ้น และพัฒนามากขึ้นเท่านั้น

ในปัจจุบันภาษาอังกฤษได้เข้ามามีบทบาทในชีวิตของคนในสังคมไทย ไม่ว่าจะเป็นการติดต่อสื่อสารกันโดยตรง การใช้อินเทอร์เน็ต การดูทีวี การดูภาพยนตร์ รวมถึงการสมัครเข้าทำงาน ในเกือบทุกอาชีพล้วนต้องใช้ภาษาอังกฤษในการสอบเข้าทำงาน เพราะภาษาอังกฤษเป็นกลางของโลกที่ทุกคนสามารถติดต่อสื่อสารกันได้เข้าใจมากที่สุด ไม่ว่าแต่ละคนจะใช้ภาษาใดเป็นภาษาประจำชาติ เมื่อต้องติดต่อกับผู้คนที่ต่างภาษาต่างวัฒนธรรม ทุกคนจำเป็นต้องใช้ภาษาอังกฤษเป็นหลักในการสื่อสารกัน ถ้าหากยังไม่เริ่มที่จะเรียนรู้ภาษาอังกฤษจะทำให้การใช้ชีวิตยากลำบากมากขึ้น ประเทศไทยได้จึงตระหนักถึงความสำคัญในการบูรณาการภาษาอังกฤษเข้ากับศาสตร์ในด้านต่าง ๆ โดยเฉพาะอย่างยิ่งในด้านการศึกษา ภาษาอังกฤษได้เข้ามาเป็นส่วนหนึ่งของการเรียนการสอนในสถานศึกษาต่าง ๆ ซึ่งสอดคล้องกับ กระทรวงศึกษาธิการ (๒๕๕๕) ได้กำหนดให้วิชาภาษาอังกฤษเป็นวิชาขั้นพื้นฐาน ซึ่งนักเรียนไทยทุกคนที่กำลังศึกษาอยู่ในทุกระดับชั้นต้องได้เรียน และในรายวิชาอื่น ๆ ที่ได้จัดการเรียนการสอนจะต้องมีการนำภาษาอังกฤษมาปรับใช้ในชั้นเรียน เพื่อให้ผู้เรียนได้เกิดความเคยชินกับการใช้ภาษาอังกฤษในชีวิตประจำวันมากขึ้น ในการจัดการศึกษาของไทยกำหนดให้มีการเรียนการสอนวิชาภาษาอังกฤษในระดับต่าง ๆ มาเป็นเวลานาน เพื่อให้ประชากรในประเทศสามารถสื่อสารกับชาวต่างชาติด้วยภาษาอังกฤษ ทั้งด้านการฟัง การพูด การอ่าน และการเขียน สอดคล้องกับ รัฐพร ตันตระกูล (๒๕๕๕) กล่าวว่า การจัดการเรียนการสอนภาษาอังกฤษในหลักสูตรขั้นพื้นฐาน เป็นการพัฒนาทักษะ ๔ ทักษะ คือ ทักษะการฟัง การพูด การอ่าน และการเขียน ซึ่งแต่ละทักษะนั้นมีความสำคัญต่อการพัฒนาและเสริมความรู้พื้นฐานทางภาษาอังกฤษ จะเห็นได้ว่าภาษาอังกฤษมีความสำคัญอย่างมากในสถานการณ์ไทยในปัจจุบัน อีกทั้งยังช่วยให้คนไทยสามารถถ่ายทอดวัฒนธรรมไทยไปสู่สังคมโลกได้ การศึกษาไทยควรคำนึงถึงความสำคัญและส่งเสริมให้นักเรียนได้เกิดการเรียนรู้เกี่ยวกับวิชาภาษาอังกฤษได้ดียิ่งขึ้น โดยมีการจัดการเรียนการสอนที่มีความน่าสนใจ หลากหลาย และมีความแปลกใหม่ ครูผู้สอนจะต้องมีการเตรียมตัวสำหรับการทำการเรียนการสอนเป็นอย่างมาก ไม่ว่าจะเป็นในด้านของการจัดเตรียมเนื้อหาที่สอนให้เข้ากับกิจกรรม และมีเหมาะสมเข้ากับวัยของผู้เรียน เพื่อจะเป็นการกระตุ้นให้นักเรียนนั้นเกิดความสนใจและเกิดความรู้สึกที่อยากที่จะเรียนภาษาอังกฤษมากยิ่งขึ้น ซึ่งการใช้เนื้อหาและกิจกรรมที่ไม่ยากจนเกินไปจะส่งผลให้นักเรียนเกิดเจตคติที่ดีต่อภาษาอังกฤษและสามารถลดความกังวลและลดความตึงเครียดในการใช้ภาษาอังกฤษของนักเรียนได้ด้วย

ดังนั้น คนไทยทุกคนควรตระหนักถึงความสำคัญของการใช้ภาษาอังกฤษให้มากขึ้น นอกเหนือจากการใช้ภาษาถิ่นในการสื่อสารแล้ว ควรมีการใช้ภาษาอังกฤษในการสื่อสารด้วย เพื่อเป็นการกระตุ้นให้นักเรียนเกิดความสนใจอยากเรียนภาษาอังกฤษมากขึ้นซึ่งจะส่งผลให้นักเรียนมีเจตคติที่ดีต่อภาษาอังกฤษและลดความกังวลในการใช้ภาษาอังกฤษของนักเรียนอีกด้วย และให้นักเรียนได้เล็งเห็นถึงความสำคัญ พยายามที่จะเรียนรู้ โดยไม่ปิดกั้นตัวเอง และนำภาษาอังกฤษมาเป็นส่วนหนึ่งในการดำเนินชีวิต

ภาษาอังกฤษเป็นภาษาในกลุ่มภาษาเจอร์แมนิกตะวันตกที่ใช้ครั้งแรกในอังกฤษสมัยต้นยุคกลาง และปัจจุบันเป็นภาษาที่ใช้กันแพร่หลายที่สุดในโลก ดังที่ Ulrich Ammon ได้กล่าวไว้ว่า ประชากรส่วนใหญ่ในหลายประเทศพูดภาษาอังกฤษเป็นภาษาที่หนึ่ง ภาษาอังกฤษเป็นภาษาแม่ที่มีผู้พูดมากที่สุดเป็นอันดับสามของโลก รองมาจากภาษาจีนกลางและภาษาสเปน แต่การที่จะใช้ภาษาอังกฤษได้อย่างคล่องแคล่วและแม่นยำนั้นจำเป็นที่จะต้องมีความรู้ทางภาษาอังกฤษทั้ง ๔ ทักษะ คือ ทักษะการอ่าน ทักษะการฟัง ทักษะการพูด และทักษะการเขียน การฟัง

และการอ่านนั้นเป็นทักษะการรับสาร (receptive skills) เพราะไม่ต้องส่งสารหรือพูดใด ๆ เพียงแค่ต้องรับสาร มาทำความเข้าใจ ในส่วนของทักษะการพูดและการเขียนเป็นทักษะเชิงรุก (active skills) เพราะต้องใช้ทักษะการพูดและการเขียนมาสร้างคำพูดหรือภาษาให้ออกมาในรูปแบบของตนเอง ในขั้นตอนแรกของการเรียนรู้ภาษาจะ เริ่มจากทักษะการฟัง เพราะการเริ่มต้นเรียนภาษาต้องเริ่มมาจากการฟังเจ้าของภาษาพูด และใช้กระบวนการ เรียนแบบหรือจดจำการออกเสียง ระดับเสียงขึ้นและเสียงลงของข้อความและการเน้นคำ การเรียนรู้ภาษาจำเป็นที่ จะต้องฟัง จึงจะเข้าใจเรื่องราวต่าง ๆ ดังที่ พรณิดา ผุสดี กล่าวไว้ว่าการฟังเป็นพื้นฐานของการพัฒนาศิลปะ ภาษา ถ้าไม่มีทักษะการฟัง ก็จะประสบผลสำเร็จในทักษะด้านอื่น ๆ ได้ยาก ดังนั้นทักษะการฟังจึงมีบทบาทสำคัญ ไม่เพียงแต่ภาษาอังกฤษ แต่สำคัญกับทุก ๆ ภาษา ลำดับต่อมาคือทักษะการพูด การพูดเป็นทักษะทางภาษาที่ พัฒนาต่อเนื่องมาจากทักษะการฟัง ใช้เพื่อติดต่อระหว่างตัวเองกับบุคคลอื่น ดังที่ มาริษา ชันสรवल กล่าวว่าการ พูดมีความสำคัญต่อชีวิตมนุษย์ ไม่ว่าจะอยู่ ณ ที่ใด ประกอบกิจการงานใด หรือคบหาสมาคมกับผู้ใด ก็ต้อง สื่อสารด้วยการพูดเสมอ ทักษะการพูดนั้นจะต้องใช้ความรู้ทางด้านไวยากรณ์ คำศัพท์และการออกเสียงหรือ สำเนียงให้ถูกต้อง ลำดับต่อมาคือทักษะการอ่าน เป็นกระบวนการการทำงานของสมองและใช้เวลาในการพัฒนา ดังที่ ฉวีวรรณ คูหาภินันท์ ได้กล่าวว่าทักษะการอ่านเป็นทักษะที่ยากที่สุดในทั้ง ๔ ทักษะและเป็นทักษะที่สำคัญใน การเรียนภาษา เพราะผู้อ่านจะต้องเข้าสำนวน ความหมายของคำศัพท์ วลี รวมไปถึงไปทำความเข้าใจกับไวยากรณ์ และโครงสร้างประโยคในบทความนั้น ๆ การอ่านเป็นกระบวนการที่ต้องฝึกฝนอย่างมีระบบเพราะการอ่านเป็น ทักษะที่สามารถฝึกได้ การฝึกมากทำให้มีความสามารถในการอ่านเพิ่มมากขึ้นตามระดับของการอ่าน และทักษะ สุดท้ายคือทักษะการเขียน เป็นทักษะที่ต้องผ่านกระบวนการทางความคิดหลายขั้นตอน ตั้งแต่การรวบรวม ความคิด การลำดับเรื่อง และเลือกสรรถ้อยคำในการถ่ายทอดออกมาเป็นข้อความที่สามารถสื่อความหมายได้ตรง ความต้องการ ทักษะการเขียนต้องใช้ความเข้าใจไวยากรณ์ โครงสร้างทางภาษา ความหมายของคำศัพท์ สำนวน เช่นเดียวกับทักษะอื่น

จากที่กล่าวมาข้างต้นจะเห็นได้ว่าการพัฒนาการทางภาษาเริ่มพัฒนาเป็นระบบอย่างต่อเนื่องมาตั้งแต่แรก เกิด แล้วจะพัฒนาการไปตามลำดับขั้นตอนของการพัฒนาการตามการเรียนรู้ โดยเริ่มจากการฟังเสียงจากสิ่งรอบตัว แล้วพัฒนาไปสู่คำที่มีความหมาย ทักษะทางภาษาทั้ง ๔ ทักษะนั้นเปรียบเสมือนองค์ประกอบสำคัญของ ภาษาอังกฤษ หากภาษาอังกฤษเป็นภาษาสากลของโลกที่ใช้ในการสื่อสารแล้ว ทักษะทางภาษาทั้ง ๔ ทักษะก็มีความสำคัญมากเช่นกันแต่ทักษะที่ยากและควรจะได้รับมีความสำคัญมากที่สุดคือทักษะการอ่านเพราะการอ่านนั้น ผู้เรียนจะต้องเข้าใจและมีความรู้ในด้านของไวยากรณ์ คำศัพท์ สำนวน และวลีเป็นอย่างมาก จึงจะสามารถอ่าน และจับใจความสำคัญของบทความที่อ่านได้

ในสังคมปัจจุบันการสื่อสารได้เข้ามามีบทบาทเป็นอย่างมาก โดยเฉพาะการใช้ภาษาอังกฤษในการ ติดต่อสื่อสารระหว่างกันทั่วโลกซึ่งมีหลายประเทศได้กำหนดให้ผู้คนใช้ภาษาอังกฤษเป็นภาษากลางในการสื่อสาร และแลกเปลี่ยนข้อมูลข่าวสารระหว่างประเทศซึ่งสอดคล้องกับ อารีร์กีษและคณะ, Dolati and Mikaili (๒๐๑๑) ที่กล่าวว่า ภาษาอังกฤษเป็นภาษาที่มีความจำเป็นและยังเป็นสื่อกลางในการเผยแพร่แลกเปลี่ยนข้อมูลด้วยความ ที่แต่ละประเทศต่างก็มีภาษาประจำชาติของตนเองและใช้ภาษาตัวเองเป็นหลักในการสื่อสารกับคนภายในประเทศ ของตน แต่เมื่อมีการใช้ภาษาอังกฤษควบคู่กับภาษาท้องถิ่นของแต่ละประเทศ ทำให้เกิดสำเนียงที่ผิดเพี้ยนไปจาก สำเนียงอังกฤษที่แท้จริง ซึ่งได้สอดคล้องกับ พีร์ พงศ์พิพัฒน์พันธ์ (๒๕๖๐) ได้กล่าวว่า ความหลากหลายของ เชื้อชาติส่งผลให้เกิดความแตกต่างของสำเนียงภาษาจึงทำให้เกิดการสื่อความหมายที่ผิด ปัญหาดังกล่าวมีหลาย

สาเหตุแต่ปัญหาหลักมาจากทักษะการใช้ภาษาอังกฤษในการสื่อสารที่ไม่มีประสิทธิภาพทั้ง ๔ ด้าน ทักษะแรกคือ ทักษะการฟัง ถือว่าเป็นทักษะพื้นฐานที่มีความสำคัญในการสื่อสาร สาเหตุหลักที่ทำให้เกิดปัญหาในด้านการฟัง มาจากการที่ผู้ฟังไม่ตั้งใจรับสารที่ผู้พูดสื่อสารออกมา ทำให้เกิดความไม่เข้าใจกันระหว่างผู้ฟังกับผู้พูด หรือแม้แต่การอยู่ในสภาพแวดล้อมที่เสียงดังที่ไม่เอื้อต่อการรับสารก็จะทำให้ผู้ฟังไม่ได้ยิน และไม่เข้าใจในสิ่งที่ผู้พูดสื่อสารออกมา นอกจากนี้ยังมีสาเหตุมาจากการที่ผู้ฟังไม่คุ้นชินกับการฟังภาษาอังกฤษ ซึ่งสอดคล้องกับ กาญจน์ วงศ์วิสิทธิ์ (๒๕๕๑) กล่าวว่า ปัญหาของทักษะการฟังเกิดจากตัวผู้ฟัง ที่ไม่คุ้นชิน และไม่เคยได้ยินมาก่อน รวมทั้งไม่ค่อยได้ใช้ ภาษาอังกฤษในชีวิตประจำวัน อีกทั้งผู้พูดสื่อสารคำพูดที่ไม่ชัดเจน และขาดทักษะในการส่งสาร จึงทำให้เกิดปัญหา ในการสื่อสารภาษาอังกฤษ จะเห็นได้ว่าทักษะการฟังก็เป็นสิ่งสำคัญ ถ้าผู้ฟังไม่ตั้งใจฟัง และฝึกฝนทักษะการฟังอยู่ เสมอ ไม่ว่าจะฟังเพลงสากล หรือฟังบทสนทนาคุยกันของเจ้าของภาษาก็จะทำให้เกิดความไม่เข้าใจ ฟังไม่ทัน และ เกิดความสับสนในสิ่งที่ผู้พูดกำลังพูด ทักษะต่อมาคือทักษะการพูด ซึ่งมีความสำคัญเป็นอย่างมากในการดำเนินชีวิต ของทุกคน เพราะใช้ในการติดต่อสื่อสารกับผู้คนมากมาย ทักษะการพูดภาษาอังกฤษเป็นทักษะที่สอนยาก สาเหตุ มาจากการขาดความรู้ในด้านคำศัพท์ภาษาอังกฤษและไวยากรณ์ ซึ่งสอดคล้องกับ Zhang and Min-Yan (๒๐๐๙) ได้กล่าวไว้ว่า การที่จะสามารถพูดภาษาอังกฤษให้ประสบความสำเร็จได้คือ ผู้พูดจะต้องมีคลังคำศัพท์ ภาษาอังกฤษและไวยากรณ์ที่หลากหลาย จะช่วยให้ผู้พูดสามารถพูดสื่อสารได้อย่างคล่องแคล่วและมีการใช้ ทักษะภาษาที่ถูกต้อง นอกจากนี้ยังมีสาเหตุมาจากการไม่กล้าแสดงออก การไม่มั่นใจในตัวเองที่จะพูดคุยกับ เจ้าของภาษา และความกลัวที่เกิดจากการพูดออกเสียงไม่ถูกต้องตามหลักโครงสร้าง ดังนั้นสิ่งที่จะช่วยลดปัญหา ดังกล่าว คือต้องมีความมั่นใจ กล้าที่จะพูด ไม่กลัวในสิ่งที่ทำผิดพลาด เพราะทุกอย่างจะเป็นประสบการณ์ ช่วย ผลักดันให้มีการพัฒนาไปในทางที่ดีขึ้น ทักษะในด้านต่อไปคือ ทักษะการเขียน ถือว่าเป็นทักษะหนึ่งที่สำคัญ ปัจจุบันนี้เกิดปัญหาในด้านทักษะการเขียนถือว่าเป็นปัญหาที่แก้ไขยาก ซึ่งปัญหาเหล่านี้เป็นปัญหาที่ทั่วโลกประสบ อยู่ ซึ่งสาเหตุก็มาจากการที่ไม่รู้โครงสร้างที่ถูกต้องของไวยากรณ์ และการนำไปโครงสร้างไปใช้ในทางที่ผิด ซึ่ง สอดคล้องกับ Derewianka (๒๐๐๘) กล่าวว่า การเขียนภาษาอังกฤษที่ถูกต้องควรใช้โครงสร้างไวยากรณ์และใช้คำ ที่เหมาะสม และลำดับสุดท้ายคือทักษะการอ่าน ซึ่งเป็นทักษะที่มีความสำคัญที่สุดในปัจจุบัน เพราะทักษะการอ่าน ช่วยให้เราทันต่อเหตุการณ์ มีความรอบรู้ในทุกด้าน และช่วยสร้างศักยภาพในการคิดต่าง ๆ ไม่ว่าจะเป็น การคิด วิเคราะห์ การคิดสร้างสรรค์ หรือการคิดอย่างมีเหตุผล ยิ่งถ้ามีทักษะในการอ่านมาก ยิ่งส่งผลให้เกิดทักษะในด้าน อื่น ๆ ตามมา แต่ในขณะเดียวกันทักษะการอ่านก็ยังเป็นทักษะที่ประสบปัญหามากที่สุดเช่นกัน เนื่องจากคนใน สังคมโลกปัจจุบันอ่านหนังสือน้อยมาก โดยเฉพาะอย่างยิ่งการอ่านหนังสือที่ไม่ใช่ภาษาของตน ซึ่งค่อนข้างใช้เวลา ในการอ่านนานทำให้ไม่มีความสนใจและไม่มีความตั้งใจที่จะอ่านหนังสือภาษาอังกฤษ

ดังนั้นผู้อ่านจะต้องรู้ความหมายของคำศัพท์ ซึ่งจะช่วยลดเวลาในการอ่านและช่วยให้สามารถอ่านแล้วเกิด ความเข้าใจได้ง่ายขึ้น และแรงบันดาลใจในการใช้ภาษาอังกฤษเป็นสิ่งสำคัญ ควรมีการสร้างแรงบันดาลใจให้กับคน รุ่นใหม่ด้วยการปลูกฝังเจตคติที่ดี ให้เขาเห็นความสำคัญของภาษาอังกฤษ จะช่วยให้เขามีแรงบันดาลใจในการฝึก ใช้ภาษาอังกฤษ ซึ่งทักษะที่จะช่วยให้เกิดความรู้ได้มากที่สุดคือทักษะด้านการอ่านภาษาอังกฤษ จากปัญหาทั้ง ๔ ด้านนี้เป็นทักษะที่สำคัญที่ควรช่วยกันแก้ไขปัญหาให้มากที่สุด เริ่มจากตัวเรา ผู้ชุมชน ผู้จังหวัด และประเทศของ เราต่อไป

ทุกวันนี้ประเทศไทยได้ให้ความสำคัญของการใช้ภาษาอังกฤษเพื่อการสื่อสารมาโดยตลอด ดังจะเห็นได้จาก การจัดการศึกษาของชาติ ซึ่งได้กำหนดให้มีการเรียนการสอนวิชาภาษาอังกฤษโดยเฉพาะทักษะด้านการฟัง การ

พูด การอ่าน และการเขียน จาก EF Education First (ม.ป.ป) เปิดเผยว่าผลจัดอันดับความสามารถทางการใช้ภาษาอังกฤษพบว่า การใช้ภาษาอังกฤษของคนไทยอยู่ในระดับต่ำ โดยประเทศไทยถูกจัดให้อยู่ในอันดับที่ ๖๔ ของโลก ซึ่งหล่นจากอันดับที่ ๕๓ ในปีก่อน และถ้าเปรียบเทียบกับระดับเอเชียประเทศไทยถูกจัดให้อยู่ในอันดับที่ ๑๖ จาก ๒๑ ประเทศ ซึ่งอยู่ในขั้น very low proficiency ถือว่าการใช้ภาษาอังกฤษของคนไทยยังอ่อนมาก ในส่วนนี้อาจจะเกิดจากคนไทยขาดทักษะที่สำคัญในการสื่อสารภาษาอังกฤษหรือยังไม่ได้รับการฝึกฝนอย่างเต็มที่ ซึ่งทักษะที่สำคัญมี ๔ ทักษะ ประการแรกคือ ทักษะการฟัง คนไทยมีปัญหาในการฟังเสียงพยัญชนะและเสียงสระในคำ รวมถึงระดับเสียงสูง-ต่ำ ซึ่งสอดคล้องกับ นันทิยา ไกรพัฒน์พงศ์ (๒๕๒๓) กล่าวว่า คนไทยมีความสามารถในการฟังภาษาอังกฤษและความสามารถในการจำแนกเสียง รวมถึงการได้ยินเสียงเน้นหนักในคำไม่ถึงเกณฑ์ที่ตั้งไว้คือได้ร้อยละ ๕๘.๘๕ และพบว่าคนไทยมีปัญหาทั้งในเรื่องการฟังเพื่อจำแนกเสียงและการฟังเพื่อเข้าใจ ซึ่งแน่นอนว่าภาษาอังกฤษไม่ได้เป็นภาษาพูดของคนไทยเพราะคนไทยมีภาษาไทยเป็นภาษาราชการ จึงทำให้คนไทยไม่คุ้นชินกับการฟังภาษาอังกฤษ ประการที่สองคือ ทักษะการพูด ซึ่งเป็นปัญหาใหญ่ของคนไทยหลายๆคนคือ ความมั่นใจ ไม่กล้าพูด เนื่องจากคนไทยมีนิสัยขี้อายและไม่มีความมั่นใจในการพูดภาษาอังกฤษ กลัวพูดออกไปแล้วพูดผิด ซึ่งสอดคล้องกับ อรพรรณ ฤทธิ์มั่น (๒๕๕๙) กล่าวว่า คนไทยนั้นกลัวเสียหน้าถ้าหากว่าตนพูดภาษาอังกฤษผิด กลัวถูกหัวเราะเยาะจากคนรอบข้างหรือชาวต่างชาติ ปัญหาดังกล่าวเกิดจากคนไทยรู้คำศัพท์น้อยจึงไม่สามารถสื่อสารกับเจ้าของภาษาได้ เมื่อสนทนากับชาวต่างชาติ คนไทยมักจะใช้คำศัพท์ภาษาอังกฤษร่วมกับภาษาไทย ทำให้เจ้าของภาษาฟังสำเนียงการพูดแล้วไม่เข้าใจหรือเกิดความสับสน สาเหตุต่อมาคือคนไทยไม่มีโอกาสฝึกฝนทักษะการพูด เพราะคนไทยส่วนใหญ่ใช้ภาษาถิ่นของตนเองในการพูดสื่อสารกัน และไม่มีโอกาสได้พบเจอกับชาวต่างชาติ จึงทำให้คนไทยห่างไกลจากการพูดภาษาอังกฤษ สาเหตุสุดท้ายเป็นสาเหตุที่สำคัญคือคนไทยไม่มีความรู้ทางไวยากรณ์ที่แม่นยำ ซึ่งหากพูดสนทนาไม่ถูกหลักไวยากรณ์จะทำให้การสื่อสารระหว่างคนไทยกับเจ้าของภาษาเป็นไปได้อย่างยากลำบาก ประการที่ ๓ คือทักษะการเขียน ปัญหานี้เกิดจากคนไทยส่วนใหญ่ไม่ได้ฟังหรืออ่านประโยคภาษาอังกฤษที่ถูกต้องและคนไทยอาจจะรู้คำศัพท์แต่ไม่สามารถนำคำศัพท์มาใช้ในเขียนเป็นประโยคได้ เพราะคำศัพท์ทุกคำล้วนมีหน้าที่และลักษณะการใช้ทางภาษาต่างกัน เช่น คำนาม คำกริยา คำคุณศัพท์ คำกริยาวิเศษณ์ คำสันธาน คำบุพบท ฯลฯซึ่งเกิดจากการไม่รู้หรือไม่มีความแม่นยำของหลักการใช้ไวยากรณ์ แต่ถึงอย่างไรก็ตามต่อให้คนไทยรู้กฎไวยากรณ์ก็ยังถือเป็นเรื่องยากที่จะนำคำศัพท์มาเขียนเรียงให้เป็นประโยคให้กระชับ สละสลวย สวยงาม ซึ่งสอดคล้องกับ KorPunGun (๒๐๑๖) กล่าวว่า ไวยากรณ์เป็นเรื่องที่ยากสำหรับคนไทย ทำให้คนไทยไม่อยากจดจำและเรียนรู้กฎไวยากรณ์ คนไทยนิยมใช้ภาษาไทยในการเขียนและหลีกเลี่ยงการเขียนภาษาอังกฤษ เพราะกลัวว่าจะถูกล้อเลียนจากการเขียนผิด คนไทยนั้นไม่นิยมจดบันทึกและเขียนคำศัพท์ลงในสมุด ประการสุดท้ายคือทักษะการอ่านซึ่งเป็นทักษะที่มีความสำคัญมากที่สุดและเป็นปัญหาที่คนไทยควรให้ความสำคัญในการแก้ไขปัญหาย่างเร่งด่วน ซึ่งสอดคล้องกับ ปารุณทัตต์ แสนวิเศษ (๒๕๓๙) กล่าวว่า นักเรียนในระดับประถมศึกษา มีความสามารถในการอ่านภาษาอังกฤษอยู่ในระดับที่ต่ำกว่าเกณฑ์มาก ทำให้เห็นว่าคนไทยหลายคนไม่ชอบการอ่านภาษาอังกฤษ และเป็นที่ยอมรับแก่คนไทยบางกลุ่มที่ชอบหรืออยากเรียนภาษาอังกฤษเท่านั้น ซึ่งคนกลุ่มนี้เป็นผู้ที่มีการศึกษาในระดับสูง แต่สำหรับคนทั่วไป หรือวัยทำงานอาจจะมองว่าไม่มีความสำคัญกับอาชีพของตนเพราะไม่มีความจำเป็นที่จะต้องใช้ทักษะการอ่านภาษาอังกฤษ ซึ่งเกิดจากทัศนคติหรือมุมมองของคนไทยที่ยังคงมีความอคติและปิดกั้นในการเรียนรู้การอ่านภาษาอังกฤษ ซึ่งสอดคล้องกับ British Council (๒๐๑๘) กล่าวว่า การใช้ภาษาอังกฤษของคนไทยมีปัญหาจากการที่คนไทยนั้นคิดว่าตัวเองไม่เก่ง และยังขาดแรงจูงใจในการ

สร้างแรงผลักดันในการอ่านภาษาอังกฤษ คนไทยจะเน้นการพูดและการฟัง จนมองข้ามไปว่าทักษะการอ่านภาษาอังกฤษเป็นทักษะที่สำคัญที่สุดที่จะทำให้เกิดทักษะการสื่อสารภาษาอังกฤษ ทักษะการอ่านเป็นเครื่องมือที่สำคัญที่ทำให้คนไทยก้าวทันต่อเหตุการณ์ และเป็นทักษะที่ควรได้รับการส่งเสริมเพราะเป็นทักษะที่คงอยู่กับคนไทยได้นานที่สุดและสามารถนำไปใช้ในชีวิตประจำวันได้ตลอดเวลา และอีกเหตุผลหนึ่ง คือทักษะการอ่านจะช่วยให้คนไทยจดจำคำศัพท์และเกิดการสร้างคลังคำศัพท์ในสมอง เนื่องจากการอ่านผ่านสายตาอยู่บ่อย ๆ หรืออ่านเป็นประจำทำให้เกิดความคุ้นชิน เมื่อคนไทยรู้คำศัพท์ก็จะทำให้ฟังภาษาอังกฤษได้ง่ายมากขึ้นและทำให้มีความมั่นใจที่จะพูดภาษาอังกฤษได้อย่างถูกต้องและชัดเจน รวมไปถึงการเขียนภาษาอังกฤษได้อย่างถูกต้อง

ดังนั้นปัญหาการอ่านของคนไทยเป็นปัญหาที่สำคัญที่สุดและควรได้รับการแก้ไขอย่างเร่งด่วน โดยเริ่มจากการสร้างทัศนคติที่ดีของคนไทยที่มีต่อภาษาอังกฤษ การให้ความสำคัญและปลูกฝังตั้งแต่วัยเด็กไปจนถึงวัยผู้ใหญ่ ทั้งนี้ต้องเริ่มจากผู้ปกครองที่ควรส่งเสริมการอ่านภาษาอังกฤษและสนับสนุนให้เด็กทำกิจกรรมที่เกี่ยวข้องกับการอ่านภาษาอังกฤษให้มากที่สุด ซึ่งการปลูกฝังจากคนในครอบครัวจะทำให้เด็กมีความพร้อมและความมั่นใจที่จะเรียนรู้ภาษาอังกฤษมากขึ้น หากประเทศไทยต้องการพัฒนาบุคลากรที่มีความพร้อมด้านการสื่อสารภาษาอังกฤษ ควรเน้นกระบวนการที่สำคัญทั้ง ๔ ทักษะ ทั้งด้านการฟัง การพูด การเขียน และที่สำคัญคือ ทักษะการอ่านเพื่อพัฒนาความสามารถในการสื่อสารภาษาอังกฤษได้อย่างมีประสิทธิภาพและทัดเทียมกับประเทศอื่น ๆ

จากการที่ประเทศไทยได้ผลักดันระบบการศึกษาให้เข้าสู่การศึกษาในยุคแห่งการเรียนรู้ในศตวรรษที่ ๒๑ ซึ่งเป็นการจัดการเรียนการสอนที่เน้นผู้เรียนเป็นศูนย์กลาง มีการเรียนรู้โดยการลงมือปฏิบัติจริงเพื่อให้เกิดประสบการณ์ และนำความรู้มาพัฒนาตนเองอย่างต่อเนื่อง ภาษาอังกฤษได้ถูกนำมาใช้กันอย่างแพร่หลาย และมีความจำเป็นอย่างยิ่งกับการศึกษาไทยในปัจจุบัน กระทรวงศึกษาธิการได้ออกกฎเกี่ยวกับหลักสูตรที่ว่าด้วยการประยุกต์ใช้ภาษาอังกฤษในการเรียนการสอนให้เข้ากับรายวิชาอื่น ๆ สอดคล้องกับ จารึก อยุธยา (๒๕๖๐) กล่าวว่า การปฏิรูปทางการศึกษาตามหลักการและทฤษฎี แต่ไม่ได้มีการเข้าถึงในด้านของสถานศึกษา จึงทำให้การใช้ภาษาอังกฤษในการเรียนการสอนในสถานศึกษาของไทยยังมีปัญหาอยู่มาก และปัญหาทางด้านภาษาของเด็กไทยจะแบ่งออกเป็น ๔ ด้านหลักๆ คือ การฟัง เป็นทักษะในการรับสารเพื่อนำข้อมูลไปสื่อสารในทักษะอื่น ๆ สาเหตุของปัญหาเกิดจากการที่เด็กไทยไม่ได้รับการฝึกฝนด้านการฟังภาษาอังกฤษอย่างสม่ำเสมอ และเมื่อเด็กไทยได้ฟังภาษาอังกฤษไม่ว่าจากครูผู้สอนคนไทย หรือชาวต่างชาติ จึงทำให้ฟังแล้วไม่เข้าใจ และไม่สามารถตีความเรื่องที่ฟังได้ ดังนั้นในส่วนของการเรียนการสอนนั้นควรเน้นให้ผู้เรียนฝึกฝนทักษะการฟังอย่างสม่ำเสมอ เพื่อเสริมสร้างสติปัญญา ความรู้ และความจำ ในการฟังภาษาอังกฤษอย่างมีประสิทธิภาพและเข้าใจได้อย่างถูกต้อง และปัญหาของทักษะต่อมา คือ ทักษะการพูด เป็นทักษะที่มีความสำคัญต่อการเรียนรู้และการติดต่อสื่อสารกับผู้อื่น สาเหตุแรกเกิดจากตัวของผู้เรียนที่ไม่กล้าพูดภาษาอังกฤษ กลัวว่าจะพูดภาษาอังกฤษไม่ได้และใช้ไม่ถูกต้อง ซึ่งสอดคล้องกับ ชลธิชา นางาม (๒๕๕๑) กล่าวว่า ปัญหาการพูดนั้นเกิดได้จากตัวผู้เรียนเอง คือ ผู้เรียนไม่มีแรงจูงใจที่จะเรียนภาษาอังกฤษและไม่มีบทสนทนาบทเรียนในเวลาว่าง จึงทำให้ผู้เรียนไม่สามารถที่จะพูดภาษาอังกฤษกับผู้อื่นได้ รวมทั้งครูผู้สอนไม่ใช้ภาษาอังกฤษในการสื่อสารในห้องเรียนและขาดการสร้างบรรยากาศให้มีความน่าสนใจ เพื่อกระตุ้นให้เด็กเกิดการเรียนรู้และมีแรงบันดาลใจในการเรียนมากขึ้น สำนักวิชาการและมาตรฐานการศึกษา (๒๕๕๑) เปิดเผยว่านักเรียนไทยนั้นได้รับการฝึกฝนที่น้อยหรือมีโอกาสน้อยมากที่จะได้รับการฝึกฝนอย่างเต็มที่ เพราะเนื้อหาการเรียนการสอนเน้นตัวทฤษฎีและเน้นการท่องจำมากกว่าการปฏิบัติฝึกฝน ส่งผลให้ผู้เรียนไม่สามารถสื่อสารหรือพูดภาษาอังกฤษกับชาวต่างชาติหรือคนอื่น ๆ ได้ สาเหตุที่สำคัญอีกอย่างหนึ่ง คือสภาพแวดล้อม

ซึ่งมีผลต่อการเรียนรู้ของผู้เรียน จากสาเหตุที่กล่าวมาข้างต้น จะเห็นได้ว่าทักษะการสื่อสารภาษาอังกฤษด้านการพูดของนักเรียนไทยยังคงอ่อนจะต้องได้รับการสนับสนุนและแก้ไข ดังนั้นผู้ที่มีส่วนในการแก้ไขปัญหานี้คือสถานศึกษา และทักษะต่อมาคือ ทักษะในด้านการเขียน ซึ่งเป็นทักษะหนึ่งที่สำคัญที่ใช้ในการสื่อสาร ในกรณีที่ไม่สามารถสนทนาโดยตรงได้ สาเหตุเกิดจากนักเรียนไม่ได้ใช้ภาษาอังกฤษในชีวิตประจำวัน และนักเรียนส่วนใหญ่มักจะคุ้นชินกับการใช้ภาษาไทยในการเขียน ด้วยเหตุนี้จึงทำให้ผู้เรียนไม่สามารถเขียนเป็นเรื่องราวต่าง ๆ หรือประโยคยาว ๆ ได้ ซึ่งสอดคล้องกับ สุจิตตรา สิงหาร (๒๕๕๕) กล่าวว่า ทักษะการเขียนเป็นหนึ่งในทักษะที่ใช้ในการติดต่อสื่อสารและใช้ถ่ายทอดความคิด ความรู้สึกหรือความต้องการให้ผู้อื่นรับรู้ และทักษะนี้เป็นสิ่งที่ยุ่งยากและมีความซับซ้อนมาก จึงทำให้เด็กไทยส่วนมากไม่ชอบเขียนภาษาอังกฤษในการสื่อสารให้ผู้อื่นได้รับรู้ เพราะว่ามีหลักการ และไวยากรณ์ที่ยุ่งยากและสลับซับซ้อนในแง่ของการใช้ภาษา ซึ่งสอดคล้องกับ Adipataranun, Nitida (๑๙๙๖) กล่าวว่า การเขียนภาษาอังกฤษต้องอาศัยความรู้ความสามารถหลายด้าน เช่น การใช้คำ สำนวนการใช้ภาษา และไวยากรณ์ เป็นต้น ดังนั้นการเรียนการสอนภาษาอังกฤษในทักษะการเขียนมักจะถูกชะงัก เนื่องจากไม่มีการสอบเขียนเข้ามหาวิทยาลัย จึงทำให้เด็กไทยไม่ใส่ใจและกระตือรือร้นในการฝึกเขียนภาษาอังกฤษ เพราะเห็นว่าเป็นไม่จำเป็นต่อการเรียนของตนเอง และทักษะสุดท้าย คือทักษะการอ่าน ซึ่งเป็นทักษะที่สำคัญที่สุดที่จะต้องทำการแก้ไขอย่างเร่งด่วน เนื่องจากเด็กไทยส่วนใหญ่มีปัญหาในทักษะการอ่านมากที่สุด ผู้เรียนไม่สามารถที่จะเข้าใจในเรื่องที่อ่าน และไม่สามารถตีความจากเรื่องที่อ่านได้ ซึ่งสอดคล้องกับ บุษบา กนกศิลปะธรรม (๒๐๑๒) กล่าวว่า คำศัพท์เป็นส่วนที่สำคัญมากที่สุดในการอ่าน และคำศัพท์สามารถช่วยพัฒนาการอ่านของนักเรียนได้ดียิ่งขึ้น และรูปแบบในการสอนนั้นไม่กระตุ้นให้นักเรียนเกิดความรู้สึกอยากอ่าน เนื่องจากสถานศึกษาส่วนใหญ่ยังใช้วิธีการสอนแบบเดิม คือ สอนโดยอ่านเนื้อหาในหนังสือ แลคำศัพท์ในบทเรียน และทำแบบฝึกหัดในหนังสือเรียน จึงทำให้นักเรียนเกิดความรู้สึกเบื่อและไม่อยากอ่าน ซึ่งสอดคล้องกับ ผุสดี สิ้นสืบผล, (๒๕๕๗) กล่าวว่า การเรียนการสอนภาษาอังกฤษในประเทศไทยในปัจจุบัน เน้นไปในเรื่องของโครงสร้างประโยคและไวยากรณ์ซึ่งผู้เรียนจำนวนน้อยที่สามารถนำความรู้เหล่านี้ไปใช้ในการเรียนต่อหรือใช้ในชีวิตประจำวันได้อย่างถูกต้อง แต่ในความเป็นจริงทักษะด้านกรนั้น ผู้เรียนแทบไม่ได้รับการฝึกฝนอย่างจริงจัง เช่น ในด้านการอ่านเพื่อจับใจความ การอ่านเพื่อหารายละเอียด หรือแม้แต่การอ่านเพื่อความบันเทิง จึงทำให้ทักษะการอ่านของผู้เรียนอยู่ในระดับต่ำกว่าเกณฑ์ ปัญหาต่อมา คือวิธีการสอนที่ไม่เหมาะสมของผู้สอน ซึ่งทำให้การอ่านของผู้เรียนล้าหลังและไม่ได้เน้นให้นักเรียนได้พัฒนาทักษะการอ่านอย่างแท้จริง สอดคล้องกับ (สุนีย์ สันหมุด, ๒๕๕๒) กล่าวว่า ผู้สอนภาษาอังกฤษบางคนสอนโดยเน้นการแปล การจำคำศัพท์ กฎไวยากรณ์ซึ่งไม่ได้ส่งเสริมทักษะการอ่าน ทำให้ผู้เรียนไม่เข้าใจในการอ่าน จนไม่สามารถสรุปองค์ความรู้จากการอ่านให้ออกมาเป็นคำพูดหรือตัวอักษรได้ ประกอบกับผู้สอนไม่ได้สอนให้ผู้เรียนฝึกฝนกระบวนการอ่านอย่างแท้จริง ดังนั้นผู้สอนควรจัดกิจกรรมการเรียนการสอนที่เหมาะสมกับวัย จะช่วยให้ผู้เรียนเกิดความพอใจในการเรียน ควรสอนให้ผู้เรียนสามารถทำความเข้าใจกับสิ่งพิมพ์ในรูปแบบต่าง ๆ ที่พบเห็นจริงในชีวิตประจำวัน

จากปัญหาทั้ง ๔ ทักษะทางภาษาอังกฤษที่ได้กล่าวมาแล้วนั้น ล้วนมีสาเหตุมาจากการจัดรูปแบบการเรียนการสอนในสถานศึกษา รวมทั้งหลักสูตรการศึกษาของประเทศไทยที่ไม่ได้รับการพัฒนาอย่างถูกต้อง ดังนั้นปัญหาเหล่านี้ควรมีการแก้ไขอย่างเร่งด่วน และเน้นให้คนไทยได้พัฒนาทักษะด้านต่าง ๆ ที่สำคัญทั้ง ๔ ทักษะ โดยเริ่มที่ทักษะการฟัง ทักษะการพูด ทักษะการเขียน ทักษะที่สำคัญที่สุดที่ควรได้รับการแก้ไขและพัฒนา คือทักษะการอ่าน

จากการที่ผู้วิจัยได้สำรวจและเก็บข้อมูลในการวิจัย ณ โรงเรียนทาชุมเงินวิทยาคาร จังหวัดลำปาง ตลอดระยะเวลา ๒ ปีที่ได้มาบรรจุ ณ โรงเรียนแห่งนี้ และได้สอนในรายวิชาภาษาอังกฤษทั้งพื้นฐานและเพิ่มเติม พบว่านักเรียนมีปัญหาเรื่องการใช้ภาษาอังกฤษในการเรียนรู้ ไม่ว่าจะเป็นทักษะการฟัง พูด อ่าน เขียน ซึ่งประกอบกับอำเภอแม่ทามีโอกาสที่จะพบปะกับชาวต่างชาติได้น้อยมาก นักเรียนจึงไม่ได้เล็งเห็นความสำคัญดังกล่าว นอกจากนี้ผู้วิจัยได้สอบถามโดยตรงจากนักเรียนและครูในโรงเรียนถึงปัญหาที่นักเรียนมีความรู้ด้านภาษาอังกฤษน้อยพบว่า เนื่องด้วยเด็กที่มาเรียนที่นี่ส่วนใหญ่เป็นเด็กที่มีปัญหาเรื่องครอบครัว มีนักเรียนจำนวนน้อยมากที่จะเป็นนักเรียนที่มีครอบครัวที่สมบูรณ์ และมีส่วนหนึ่งที่เป็นนักเรียนชาติพันธุ์ไทยใหญ่ซึ่งมีปัญหาเกี่ยวกับการเขียนและการสื่อสารภาษาไทยมาก่อนแล้ว ซึ่งเป็นสาเหตุทำให้นักเรียนมีความรู้ด้านภาษาอังกฤษน้อย นอกจากนี้ผู้ปกครองส่วนใหญ่มีความคิดเห็นไปในทิศทางที่ตรงกันคือ ต้องการให้ลูกหลานจบเพียงระดับชั้นม. ๖ โดยไม่ให้เรียนต่อในระดับที่สูง เนื่องจากรายได้ผู้ปกครองที่จำกัด ซึ่งทำให้ผู้เรียนอ่านไม่ออก เขียนไม่ได้ โดยจากการสังเกตพบว่านักเรียนส่วนใหญ่ไม่มีคลังคำศัพท์มากพอ หรือคลังคำศัพท์ที่น้อยและง่ายไป ทำให้นักเรียนเรียนรู้ได้อย่างมีอุปสรรคเนื่องจากคำศัพท์ของแต่ละระดับมีความแตกต่างกันออกไปและจะยากขึ้นเมื่อศึกษาในระดับที่สูงขึ้น

ดังนั้นคณะผู้วิจัยจึงเล็งเห็นถึงความสำคัญของปัญหาด้านคำศัพท์ของนักเรียนจึงได้ไปศึกษาค้นคว้างานวิจัยที่มีเทคนิคหรือวิธีการสอนต่าง ๆ ที่สามารถนำมาพัฒนาทักษะเรื่องคำศัพท์ภาษาอังกฤษแก่นักเรียน คณะผู้วิจัยพบว่าวิธีแก้ไขปัญหานักเรียนอ่อนคำศัพท์มีหลายวิธีได้แก่ การใช้เกมคำศัพท์เพื่อพัฒนาการเรียนรู้คำศัพท์ ซึ่งเป็นการนำเอาเนื้อหามาดัดแปลงเป็นเกมส์การเรียนรู้เพื่อให้ง่ายต่อการเรียนรู้ของผู้เรียน และผู้เรียนเกิดความสนุกสนาน โดยไม่มีขั้นตอนที่ตายตัว แต่เป็นการกระตุ้นให้ผู้เรียนอยากเรียนรู้ โดยได้รับความรู้ในเวลาเดียวกันซึ่ง Games-Based Learning (GBL) มีการกล่าวถึงเมื่อประมาณปี ค.ศ. ๒๐๐๒ ซึ่งนักวิจัยด้านการศึกษาหลายท่าน เช่น Randal W. Kindley Jennifer Jenson และ Maja Pivec ได้ปรับปรุงแนวทางการเรียนการสอนในรูปแบบใหม่ ที่ให้ผู้เรียนได้รับทั้งความบันเทิงและได้รับความรู้ อารณศิริ พลรักษา (๒๕๖๑) ได้ทำวิจัย การพัฒนาความสามารถในการเรียนรู้คำศัพท์ภาษาอังกฤษโดยใช้เกมสำหรับนักเรียนชั้นประถมศึกษาปีที่ ๔ โรงเรียนชุมชนเชียงใหม่พัฒนา อำเภอโพธิ์ชัย จังหวัดร้อยเอ็ด สำนักงานเขตพื้นที่ประถมศึกษาร้อยเอ็ด เขต ๓ โดยใช้วิธีสอนโดยการใช้เกมส์เป็นฐานพบว่า ประสิทธิภาพในการเรียนรู้คำศัพท์ของผู้เรียนโดยใช้เกมของนักเรียนชั้นประถมศึกษาปีที่ ๔ เท่ากับ ๐.๘๔๒๗ ซึ่งนักเรียนมีการพัฒนาขึ้น และนักเรียนมีผลการทดสอบหลังเรียนสูงกว่าก่อนเรียนอย่างมีนัยสำคัญทางสถิติที่ระดับ . ๐๕ นอกจากนี้ นักเรียนมีความสามารถในการเรียนรู้คำศัพท์ภาษาอังกฤษหลังเรียนสูงกว่าก่อนเรียนอย่างมีนัยสำคัญทางสถิติที่ระดับ . ๐๕ และยังมีผลการวิจัยของ ศิริพร กุนแก้ว (๒๕๖๖) ศึกษาเรื่องการพัฒนาการเรียนรู้คำศัพท์โดยใช้เกมคำศัพท์ภาษาอังกฤษสำหรับนักเรียนชั้นประถมศึกษาปีที่ ๕ จากการวิจัยพบว่า คะแนนของนักเรียนหลังจากใช้เกมคำศัพท์ภาษาอังกฤษสูงกว่าก่อนใช้เกมคำศัพท์ภาษาอังกฤษอย่างมีนัยสำคัญทางสถิติที่ระดับ .๐๕ นอกจากนี้ยังมีวิธีนี้โมนิค (Mnemonic) ซึ่งเป็นเทคนิคช่วยจำ ที่ช่วยให้จดจำข้อมูลที่มีอยู่อย่างมากมายได้อย่างรวดเร็วและเป็นระบบโดยใช้ประโยชน์จากการรับรู้ของสมองเพื่อให้สมองสามารถรับรู้สิ่งต่าง ๆ เช่น การจดจำคำศัพท์ กฎเกณฑ์ สูตร และทฤษฎี ได้ง่ายและรวดเร็วมากยิ่งขึ้น นี้โมนิค เป็นเทคนิคที่ถูกนำมาใช้กันอย่างแพร่หลายทั้งในการเรียนรู้ และในชีวิตประจำวัน โดยมีประวัติศาสตร์มายาวนานตั้งแต่ยุคกรีกโรมันผ่านนักปรัชญาต่าง ๆ ซึ่งมักใช้เทคนิคนี้ เช่น การร้อยเรียงเป็นนิทานหรือบทกลอนในการจดจำเรื่องราวต่าง ๆ เพื่อใช้ในการบอกเล่าเรื่องให้บุคคลอื่นฟังซึ่ง คำว่า Mnemonic นั้นมีรากศัพท์มาจากคำว่า mnēmonikos ซึ่งในภาษากรีกที่แปลว่าความจำโดยมีที่มาจากชื่อของเทพี Mnemosyne (นีมอซินี) ซึ่งเป็นเทพีแห่งความทรงจำ นี้โม

นิกสามารถแบ่งเป็น ๙ ประเภทคือ ๑) Music Mnemonics เป็นการจดจำข้อมูลที่ร้อยเรียงกัน จะทำให้จำได้ง่ายขึ้น เช่นการฟังเพลง เรามักจะจำเนื้อเพลงได้ในระยะเวลาอันสั้น ดังนั้นการนำข้อมูลความรู้มาเรียบเรียงเป็นบทเพลง จะช่วยให้เราสามารถจดจำข้อมูลทั้งหมดอย่างง่ายตายมากยิ่งขึ้นซึ่งตัวอย่างที่เห็นได้ชัดของเทคนิคการจำรูปแบบนี้ คือ การร้องเพลง ABC ซึ่งช่วยให้นักเรียนสามารถจำตัวอักษรภาษาอังกฤษทั้ง ๒๘ ตัวได้อย่างรวดเร็ว ๒) Name Mnemonics เป็นการจำแบบรวมกลุ่มคำ ซึ่งแทนที่จะจำข้อมูล หลาย ๆ อย่างในคราวเดียว เราอาจจะจับกลุ่มข้อมูลเหล่านั้น แล้วนำเอาตัวอักษรแรกที่บอกถึงข้อมูล เช่น คำศัพท์หรือหัวข้อของเรื่องมารวมเป็นคำใหม่เพื่อให้เราสามารถจดจำข้อมูลทั้งหมดได้ง่ายขึ้น ๓) Expression/Word Mnemonic คือการนำข้อมูลมาเรียบเรียงเป็นวลีหรือประโยคที่เข้าใจง่ายเพื่อให้เราจดจำวลีหรือประโยคเหล่านั้น ซึ่งจะช่วยให้เราสามารถระลึกถึงข้อมูลเบื้องต้นได้เช่น การจำอักษรกลางในภาษาไทย ด้วยประโยคที่ว่า “ไกจิกเด็กจายบนปากโอ่ง” หรือจดจำอักษรสูงด้วยประโยคที่ว่า “ผีฝากถุงข้าวสารให้ฉัน” เป็นต้น ๔) Model Mnemonic เป็นการนำข้อมูลมาออกแบบใหม่ ในรูปของแผนผังหรือแผนภูมิ เพื่อช่วยให้เราความเข้าใจและระลึกถึงข้อมูลที่สำคัญเหล่านั้นได้ดีขึ้น เช่น ภาพตารางธาตุที่ช่วยในการเรียนวิชาเคมี หรือภาพวัฏจักรธรรมชาติต่าง ๆ ที่สามารถอธิบายวงจรในวิชาชีววิทยา ๕) Ode/Rhyme Mnemonics เช่นเดียวกับการใช้บทเพลง เราสามารถนำข้อมูลมาร้อยเรียงเป็นบทกลอนหรือคำคล้องจองต่าง ๆ ได้ ซึ่งความเรียงที่สอดคล้องกันนี้จะช่วยให้สมองสามารถจดจำข้อมูลต่าง ๆ ได้ดีขึ้นและลืมเลือนได้ยากเช่น การท่องสูตรคูณ และ การท่องคำคล้องจอง ก.ไก่ ถึง ฮ นกฮูก ๖) Note Organizationเป็นการจัดระเบียบข้อมูล โดยการบันทึกย่อ ซึ่งช่วยให้เราสามารถเรียกคืนความจำได้จากการนำบันทึกนั้นกลับมาอ่านอีกครั้ง ยกตัวอย่างเช่น การใช้แฟลชการ์ดเพื่อช่วยในการจดจำคำศัพท์ การเขียน Mind map หรือ การบันทึกย่อในหนังสือตามจุดที่สำคัญ เป็นต้น ๗) ImageMnemonicsการใช้รูปภาพเพื่ออธิบายถึงข้อมูลที่ได้เรียนรู้หรือรับรู้ ซึ่งไม่จำเป็นจะต้องเป็นภาพที่แสดงออกมา ภาพที่สร้างในจิตของตัวเราก็นับว่าเป็นเทคนิคการจำในรูปแบบนี้ด้วย วิธีการนี้ไม่จำเป็นว่าจะต้องมีทักษะทางศิลปะ เราสามารถที่จะวาดภาพแบบใดก็ได้ ถ้าเราสามารถที่จะเข้าใจและทำให้ระลึกถึงข้อมูลนั้น เช่น การวาดแผนที่ประเทศไทย เพื่อช่วยในการจำสภาพภูมิศาสตร์ต่าง ๆ หรือ การใช้นิ้วมือ เพื่อช่วยในการจำสูตรหาค่า \sin \cos \tan ในวิชาคณิตศาสตร์ ๘) ConnectionMnemonics เทคนิคการจำรูปแบบนี้เป็นการเชื่อมโยงข้อมูลเดิมเข้ากับข้อมูลใหม่ โดยการใช้ประโยชน์จากสิ่งที่เรารู้แล้ว มาช่วยให้เราจดจำข้อมูลใหม่ได้ง่ายมากขึ้น ยกตัวอย่าง เช่น การจำประเทศต่าง ๆ ด้วยรูปร่างในแผนที่ (ประเทศไทย-ชวาน) (ประเทศอิตาลี-รองเท้าบูท) หรือในการจดจำชื่อของบุคคลสำคัญในประวัติศาสตร์ เราอาจจะนึกถึงวีรกรรมที่เขาได้ทำ เพื่อให้นึกถึงบุคคลนั้น (พระเจ้าตากสิน - ตั้งกรุงธนบุรี) (พระจุลจอมเกล้าเจ้าอยู่หัว - เลิกทาส) เป็นต้น ๙) Spelling Mnemonics คือการใช้ประโยชน์จากการสะกดคำ เพื่อให้เกิดการจดจำได้ดี เช่น การใช้ประโยคที่ว่า “อย่า อยู่ อย่าง อยาก” เพื่อบอกถึงคำสี่คำที่อักษร อ นำอักษร ย แต่ไม่ต้องอ่านออกเสียงอักษร อ เหมือนเป็นอักษรนำ เป็นต้น หากสังเกตให้ดี จะเห็นว่า เทคนิคนี้เมื่อนั้นถูกนำมาใช้อย่างมากมายในการเรียนแทบทุกวิชา ซึ่งช่วยให้นักเรียนเข้าใจและจดจำเนื้อหาความรู้ต่าง ๆ ได้ดีขึ้น และช่วยเสริมประสิทธิภาพการเรียนรู้ของนักเรียนให้มีประสิทธิภาพมากยิ่งขึ้น ทำให้นักเรียนสามารถจดจำเนื้อหาความรู้และสามารถระลึกถึง เพื่อนำมาใช้สนองต่อเหตุการณ์ต่าง ๆ ได้อย่างเหมาะสม โดยไม่หลงลืมหรือใช้เวลานานจนเกินไป จึงเป็นเทคนิคที่ตืออย่างหนึ่งที่ครูผู้สอนควรส่งเสริมให้นักเรียนได้ใช้อย่างต่อเนื่อง ทั้งในการเรียนและการเรียนรู้ในชีวิตประจำวัน ซึ่งในประเทศไทยก็เป็นที่ยอมรับนำมาใช้ในการเรียนการสอนเช่นกัน พิชามณชู ศรีสวัสดิ์ และคณะ (๒๕๖๕) ได้ศึกษาการพัฒนาผลสัมฤทธิ์ในการจดจำคำศัพท์ภาษาอังกฤษ โดยใช้แบบฝึกจดจำคำศัพท์แบบคำคล้องจองของนักเรียนชั้นประถมศึกษาปีที่ ๔

พบว่า ผลการเปรียบเทียบผลสัมฤทธิ์การจดจำคำศัพท์ภาษาอังกฤษหลังเรียน โดยใช้แบบฝึกจดจำคำศัพท์ภาษาอังกฤษแบบคำคล้องจอง ของนักเรียนชั้นประถมศึกษาปีที่ ๔ สูงกว่าไม่ใช้แบบฝึกจดจำคำศัพท์ภาษาอังกฤษแบบคำคล้องจอง อย่างมีนัยสำคัญทางสถิติที่ระดับ .๐๑ และวาณี โรจนดิษฐ์ (๒๕๖๐) การพัฒนาบทเรียนคอมพิวเตอร์ช่วยสอน เรื่อง การอ่านคำ ศัพท์คล้องจองภาษาอังกฤษที่ใช้ในชีวิตจริง สำหรับนักศึกษาระดับประกาศนียบัตรวิชาชีพชั้นปีที่ ๑ วิทยาลัยอาชีวศึกษาสันติราษฎร์ในพระอุปถัมภ์ สมเด็จพระเจ้าภคินีเธอเจ้าฟ้าเพชรรัตนราชสุดา สิริโสภาพัณณวดี พบว่า ผลสัมฤทธิ์ทางการเรียนของนักศึกษาที่เรียนรู้โดยใช้บทเรียนคอมพิวเตอร์ช่วยสอน เรื่อง การอ่านคำศัพท์คล้องจองภาษาอังกฤษที่ใช้ในชีวิตจริง สูงกว่า กลุ่มที่เรียนรู้โดยวิธีปกติ อย่างมีนัยสำคัญทางสถิติที่ระดับ ๐.๐๕

สรุปได้ว่า งานวิจัยที่ใช้แก้ไขปัญหาเรื่องคำศัพท์ภาษาอังกฤษที่คาดว่าจะมีประสิทธิภาพมากที่สุด คือเทคนิคจดจำคำโดยใช้เทคนิคคำคล้องจองหรือ วิธีนี้โมนิค (Mnemonic) ซึ่งเทคนิคนี้ยังสามารถใช้กับการพัฒนาของเด็กทุกช่วงวัย ดังนั้นผู้วิจัยจึงได้มีความคิดเห็นว่าจะพัฒนาการเรียนรู้อ่านคำศัพท์ภาษาอังกฤษคำศัพท์ภาษาอังกฤษโดยใช้เทคนิคคล้องจอง เพื่อแก้ไขปัญหาให้นักเรียนมีคลังคำศัพท์น้อยของนักเรียนชั้นมัธยมศึกษาปีที่ ๑ โรงเรียนทาจุมเงินวิทยาคาร

วัตถุประสงค์ของการวิจัย

๑. เพื่อศึกษาผลการปรับปรุงประยุกต์การจัดการเรียนรู้คำศัพท์ภาษาอังกฤษ โดยใช้เทคนิคคำคล้องจอง และอัตลักษณ์ของอำเภอมะนัง เพื่อพัฒนาความสามารถในการเรียนรู้คำศัพท์ภาษาอังกฤษ ผ่านกระบวนการ active learning ที่มีต่อ ผลสัมฤทธิ์ทางการเรียนวิชาภาษาอังกฤษ นักเรียนโรงเรียนท่าชุมเงินวิทยาคาร ระดับชั้นมัธยมศึกษาปีที่ ๑ ภาคเรียนที่ ๑ ปีการศึกษา ๒๕๖๗
๒. เพื่อศึกษาความพึงพอใจของนักเรียนชั้นมัธยมศึกษาปีที่ ๑ โรงเรียนท่าชุมเงินวิทยาคาร ที่มีต่อการเรียนการสอนแบบการปรับปรุงประยุกต์การจัดการเรียนรู้คำศัพท์ภาษาอังกฤษ โดยใช้เทคนิคคำคล้องจอง และ อัตลักษณ์ของอำเภอมะนัง เพื่อพัฒนาความสามารถในการเรียนรู้คำศัพท์ภาษาอังกฤษ ผ่านกระบวนการ active learning

สมมติฐานในการวิจัย

๑. ผู้เรียนมีผลสัมฤทธิ์ทางด้านทักษะการจดจำคำศัพท์ภาษาอังกฤษหลังเรียนสูงกว่าก่อนเรียน
๒. ผู้เรียนมีความพึงพอใจต่อการเรียนการสอนแบบการปรับปรุงประยุกต์การจัดการเรียนรู้คำศัพท์ภาษาอังกฤษ โดยใช้เทคนิคคำคล้องจอง และ อัตลักษณ์ของอำเภอมะนัง เพื่อพัฒนาความสามารถในการเรียนรู้คำศัพท์ภาษาอังกฤษ ผ่านกระบวนการ active learning ในระดับเกณฑ์มากขึ้นไป

ขอบเขตการวิจัย

ขอบเขตด้านประชากร

กลุ่มตัวอย่าง ได้แก่ นักเรียนชั้นมัธยมศึกษาปีที่ ๑ โรงเรียนท่าชุมเงินวิทยาคาร ๑๕๓ หมู่ ๕ ต.ท่าชุมเงิน อ.มะนัง จ.ลำพูน ๕๑๑๗๐ สำนักงานเขตพื้นที่การศึกษามัธยมศึกษา ลำปาง ลำพูน ที่กำลังศึกษาในภาคเรียนที่ ๑ ปีการศึกษา ๒๕๖๗ จำนวน ๗๖ คน

ขอบเขตด้านตัวแปร

ตัวแปรต้น รูปแบบการจดจำคำศัพท์โดยการใช้เทคนิคคำคล้องจอง

ตัวแปรตาม – ทักษะการจดจำคำศัพท์ภาษาอังกฤษของนักเรียนชั้นมัธยมศึกษาปีที่

๑ โรงเรียนท่าชุมเงินวิทยาคาร

- ความพึงพอใจของนักเรียนชั้นมัธยมศึกษาปีที่ ๑ โรงเรียนท่าชุมเงิน

วิทยาคาร

ขอบเขตด้านเนื้อหา

ผู้วิจัยได้เลือกเนื้อหาที่โดยครูผู้สอนประจำวิชาเห็นว่าเหมาะสมกับระดับการเรียนรู้ของนักเรียนชั้นมัธยมศึกษาปีที่ ๑ โรงเรียนท่าชุมเงินวิทยาคาร เนื้อหาที่ใช้ในการวิจัยครั้งนี้ นำมาจากหนังสือแบบเรียนสาระการเรียนรู้พื้นฐาน Spark๑ กลุ่มสาระการเรียนรู้ภาษาต่างประเทศ ระดับชั้นมัธยมศึกษาปีที่ ๑

ขอบเขตด้านระยะเวลา

การทดลองดำเนินการในภาคเรียนที่ ๑ ปีการศึกษา ๒๕๖๗ เป็นระยะเวลา ๒ สัปดาห์ คือ ระหว่างวันที่ ๑๖ พฤษภาคม ๒๕๖๗ ถึง ๒๔ พฤษภาคม ๒๕๖๗

นิยามศัพท์เฉพาะ

๑. เทคนิคนี้โมนิคเป็นเทคนิคที่ช่วยจดจำช่วยให้นักเรียนเข้าใจและจดจำเนื้อหาความรู้ต่าง ๆ ได้ดีขึ้น และช่วยเสริมประสิทธิภาพการเรียนรู้ของนักเรียนให้มีประสิทธิภาพมากยิ่งขึ้น ทำให้นักเรียนสามารถจดจำเนื้อหาความรู้และสามารถระลึกถึง เพื่อนำมาใช้สนองต่อเหตุการณ์ต่าง ๆ ได้อย่างเหมาะสม โดยไม่หลงลืมหรือใช้เวลานานจนเกินไป จึงเป็นเทคนิคที่ต่ออย่างหนึ่งที่ครูผู้สอนควรส่งเสริมให้นักเรียนได้ใช้อย่างต่อเนื่อง ทั้งในการเรียน และการเรียนรู้ในชีวิตประจำวัน
๒. ทักษะการจดจำคำศัพท์ภาษาอังกฤษ คือ นักเรียนมีความเข้าใจและสามารถจดจำคำศัพท์ภาษาอังกฤษ จากเรื่องที่ได้เรียนได้
๓. ความพึงพอใจ คือ ผลที่ได้จากการที่เข้าไปมีส่วนร่วมกับสิ่งนั้น และเกิดทัศนคติด้านบวก และด้านลบ ซึ่งจะแสดงให้เห็นเป็นสภาพของความพึงพอใจในสิ่งนั้น

ประโยชน์ที่คาดว่าจะได้รับ

๑. เป็นแนวทางสำหรับครูในการจัดการเรียนการสอนภาษาอังกฤษ โดยใช้วิธีการจดจำคำศัพท์ภาษาอังกฤษโดยใช้เทคนิคคำคล้องจอง
๒. เป็นแนวทางสำหรับผู้วิจัยในการทดลองฝึกปฏิบัติการในสถานศึกษา โดยใช้วิธีการจดจำคำศัพท์ภาษาอังกฤษโดยใช้เทคนิคคำคล้องจอง

บทที่ ๒

วรรณกรรมและงานวิจัยที่เกี่ยวข้อง

ในการวิจัยเรื่องการปรับประยุกต์การจัดการเรียนรู้คำศัพท์ภาษาอังกฤษ โดยใช้เทคนิค คำคล้องจอง และอัตลักษณ์ของอำเภอแม่ทา เพื่อพัฒนาความสามารถในการเรียนรู้คำศัพท์ ภาษาอังกฤษ ผ่านกระบวนการ active earning ของนักเรียนโรงเรียนทาจุมเงินวิทยาคาร ระดับชั้น มัธยมศึกษาปีที่ ๑ ภาคเรียนที่ ๑ ผู้วิจัยได้ศึกษาแนวคิด ทฤษฎี และงานวิจัยที่เกี่ยวข้อง ซึ่งสรุปเป็น ประเด็นสำคัญดังนี้

๑. หลักสูตรแกนกลางการศึกษาขั้นพื้นฐาน พุทธศักราช ๒๕๕๑

- ๑.๑ วิสัยทัศน์
- ๑.๒ หลักการ
- ๑.๓ จุดหมาย
- ๑.๔ สมรรถนะสำคัญของผู้เรียน
- ๑.๕ คุณลักษณะอันพึงประสงค์
- ๑.๖ มาตรฐานการเรียนรู้
- ๑.๗ ตัวชี้วัด
- ๑.๘ สาระการเรียนรู้
- ๑.๙ กิจกรรมพัฒนาผู้เรียน
- ๑.๑๐ ระดับการศึกษา
- ๑.๑๑ การจัดเวลาเรียน
- ๑.๑๒ การจัดการศึกษาสำหรับกลุ่มเป้าหมายเฉพาะ
- ๑.๑๓ การจัดการเรียนรู้
- ๑.๑๔ บทบาทของผู้สอนและผู้เรียน
- ๑.๑๕ สื่อการเรียนรู้
- ๑.๑๖ การวัดและประเมินผลการเรียนรู้

๒. หลักสูตรกลุ่มสาระภาษาต่างประเทศ

- ๒.๑ ความสำคัญของภาษาต่างประเทศ
- ๒.๒ หลักสูตรกลุ่มสาระภาษาต่างประเทศ
- ๒.๓ สาระและมาตรฐานการเรียนรู้
- ๒.๔ คุณภาพผู้เรียน
- ๒.๕ ตัวชี้วัดและสาระการเรียนรู้แกนกลางกลุ่มสาระการเรียนรู้ภาษาต่างประเทศ
ชั้นมัธยมศึกษาปีที่ ๑

๓. บริบทสถานศึกษา

- ๓.๑ อัตลักษณ์โรงเรียน
- ๓.๒ วิสัยทัศน์โรงเรียน
- ๓.๓ ปรัชญา

- ๓.๔ พันธกิจเป้าหมาย
- ๓.๕ เป้าประสงค์
- ๓.๖ กลยุทธ์สถานศึกษา
- ๔. วิธีการจดจำคำศัพท์ภาษาอังกฤษด้วยคำคล้องจอง
 - ๔.๑ ประเภทของจดจำคำศัพท์ภาษาอังกฤษทักษะการจดจำคำศัพท์ภาษาอังกฤษ
- ๕. ความพึงพอใจ
- ๖. แบบทดสอบ
 - ๖.๑ ประเภทของแบบทดสอบ
 - ๖.๒ คุณลักษณะที่ดีของเครื่องมือวัดและประเมินผล
 - ๖.๓ วิธีการหาคุณภาพเครื่องมือ
 - ๖.๔ การหาค่าความเที่ยงตรงเชิงเนื้อหา
- ๗. แบบสอบถาม
 - ๗.๑ รูปแบบของแบบสอบถาม
 - ๗.๒ การสร้างแบบตรวจสอบรายการ
- ๘. งานวิจัยที่เกี่ยวข้อง

๑. หลักสูตรแกนกลางการศึกษาขั้นพื้นฐาน พุทธศักราช ๒๕๕๑

๑.๑ วิสัยทัศน์

หลักสูตรแกนกลางการศึกษาขั้นพื้นฐาน มุ่งพัฒนาผู้เรียนทุกคน ซึ่งเป็นกำลังของชาติให้เป็นมนุษย์ที่มีความสมดุลทั้งด้านร่างกาย ความรู้ คุณธรรม มีจิตสำนึกในความเป็นพลเมืองไทยและเป็นพลโลก ยึดมั่นในการปกครองตามระบอบประชาธิปไตยอันมีพระมหากษัตริย์ทรงเป็นประมุข มีความรู้และทักษะพื้นฐาน รวมทั้ง เจตคติที่จำเป็นต่อการศึกษาต่อ การประกอบอาชีพ และการศึกษาตลอดชีวิต โดยมุ่งเน้นผู้เรียนเป็นสำคัญบนพื้นฐานความเชื่อว่าทุกคนสามารถเรียนรู้และพัฒนาตนเองได้เต็มตามศักยภาพ

๑.๒ หลักการ

หลักสูตรแกนกลางการศึกษาขั้นพื้นฐาน มีหลักการที่สำคัญดังนี้

๑. เป็นหลักสูตรการศึกษาเพื่อความเป็นเอกภาพของชาติ มี จุดหมายและมาตรฐาน การเรียนรู้ เป็นเป้าหมายสำหรับพัฒนาเด็กและเยาวชนให้มีความรู้ ทักษะ เจตคติ และคุณธรรม บนพื้นฐานของความเป็นไทยควบคู่กับความเป็นสากล

๒. เป็นหลักสูตรการศึกษาเพื่อปวงชน ที่ประชาชนทุกคนมีโอกาสดำเนินการศึกษาอย่างเสมอภาคและมีคุณภาพ

๓. เป็นหลักสูตรการศึกษาที่สนองการกระจายอำนาจ ให้สังคมมีส่วนร่วมในการจัดการศึกษาให้สอดคล้องกับสภาพและความต้องการของท้องถิ่น

๔. เป็นหลักสูตรการศึกษาที่มีโครงสร้างยืดหยุ่นทั้งด้านสาระการเรียนรู้ เวลาและการจัดการเรียนรู้

๕. เป็นหลักสูตรการศึกษาที่เน้นผู้เรียนเป็นสำคัญ

๖. เป็นหลักสูตรการศึกษาสำหรับการศึกษาในระบบนอกระบบ และตามอัธยาศัยครอบคลุมทุกกลุ่มเป้าหมาย สามารถเทียบโอนผลการเรียนรู้ และประสบการณ์

๑.๓ จุดหมาย

หลักสูตรแกนกลางการศึกษาขั้นพื้นฐาน มุ่งพัฒนาผู้เรียนให้เป็นคนดี มีปัญญา มีความสุข มีศักยภาพในการศึกษาต่อ และประกอบอาชีพ จึงกำหนดเป็นจุดหมายเพื่อให้เกิดกับผู้เรียน เมื่อจบการศึกษาขั้นพื้นฐาน ดังนี้

๑. มีคุณธรรม จริยธรรม และค่านิยมที่พึงประสงค์ เห็นคุณค่าของตนเอง มีวินัย และปฏิบัติตามหลักธรรมของพระพุทธศาสนา หรือศาสนาที่ตนนับถือ ยึดหลักปรัชญาของเศรษฐกิจพอเพียง

๒. มีความรู้ ความสามารถในการสื่อสาร การคิด การแก้ปัญหา การใช้เทคโนโลยี และมีทักษะชีวิต

๓. มีสุขภาพกายและสุขภาพจิตที่ดี มีสุขนิสัย และรักการออกกำลังกาย

๔. มีความรักชาติ มีจิตสำนึกในความเป็นพลเมืองไทยและพลโลก ยึดมั่นในวิถีชีวิตและการปกครองตามระบอบประชาธิปไตยอันมีพระมหากษัตริย์ทรงเป็นประมุข

๕. มีจิตสำนึกในการอนุรักษ์วัฒนธรรมและภูมิปัญญาไทย การอนุรักษ์และพัฒนาสิ่งแวดล้อม มีจิตสาธารณะที่มุ่งทำประโยชน์และสร้างสิ่งที่ดีงามในสังคม และอยู่ร่วมกันในสังคมอย่างมีความสุข

๑.๔ สมรรถนะสำคัญของผู้เรียน

ในการพัฒนาผู้เรียนตามหลักสูตรแกนกลางการศึกษาขั้นพื้นฐาน มุ่งพัฒนาผู้เรียนให้มีสมรรถนะสำคัญ ๕ ประการดังนี้

๑. ความสามารถในการสื่อสาร เป็นความสามารถในการรับและส่งสาร มีวัฒนธรรมในการใช้ภาษาถ่ายทอดความคิด ความรู้ ความเข้าใจ ความรู้สึก และทัศนะของตนเอง เพื่อแลกเปลี่ยนข้อมูลข่าวสารและประสบการณ์อันจะเป็นประโยชน์ต่อการพัฒนาตนเองและสังคม รวมทั้งการเจรจาต่อรองเพื่อขจัดและลดปัญหาความขัดแย้งต่างๆ การเลือกรับหรือไม่รับข้อมูลข่าวสารด้วยหลักเหตุผลและความถูกต้อง ตลอดจนการเลือกใช้ วิธีการสื่อสาร ที่มีประสิทธิภาพโดยคำนึงถึงผลกระทบที่มีต่อตนเองและสังคม

๒. ความสามารถในการคิด เป็นความสามารถในการคิดวิเคราะห์ การคิดสังเคราะห์ การคิดอย่างสร้างสรรค์ การคิดอย่างมีวิจารณญาณ และการคิดเป็นระบบ เพื่อนำไปสู่การสร้างองค์ความรู้หรือสารสนเทศเพื่อการตัดสินใจเกี่ยวกับตนเองและสังคมได้อย่างเหมาะสม

๓. ความสามารถในการแก้ปัญหา เป็นความสามารถในการแก้ปัญหาและอุปสรรคต่าง ๆ ที่เผชิญได้อย่างถูกต้องเหมาะสมบนพื้นฐานของหลักเหตุผล คุณธรรม และข้อมูลสารสนเทศ เข้าใจความสัมพันธ์และการเปลี่ยนแปลงของเหตุการณ์ต่าง ๆ ในสังคม แสวงหาความรู้ ประยุกต์ความรู้มาใช้ในการป้องกันและแก้ไขปัญหา และมีการตัดสินใจที่มีประสิทธิภาพ โดยคำนึงถึงผลกระทบที่เกิดขึ้นต่อตนเอง สังคม และสิ่งแวดล้อม

๔. ความสามารถในการใช้ทักษะชีวิต เป็นความสามารถในการนำกระบวนการต่าง ๆ ไปใช้ในการดำเนินชีวิตประจำวัน การเรียนรู้ด้วยตนเอง การเรียนรู้อย่างต่อเนื่อง การทำงาน และการอยู่ร่วมกันในสังคมด้วยการสร้างเสริมความสัมพันธ์อันดีระหว่างบุคคล การจัดการปัญหาและความขัดแย้งต่าง ๆ อย่างเหมาะสม การปรับตัวให้ทันกับการเปลี่ยนแปลงของสังคมและสภาพแวดล้อม และการรู้จักหลีกเลี่ยงพฤติกรรมไม่พึงประสงค์ที่ส่งผลกระทบต่อตนเองและผู้อื่น

๕. ความสามารถในการใช้เทคโนโลยี เป็นความสามารถในการเลือกและใช้เทคโนโลยีด้านต่าง ๆ และมีทักษะกระบวนการทางเทคโนโลยี เพื่อการพัฒนาตนเองและสังคมในด้านการเรียนรู้ การสื่อสาร การทำงาน การแก้ปัญหาอย่างสร้างสรรค์ ถูกต้องเหมาะสม และมีคุณธรรม

๑.๕ คุณลักษณะอันพึงประสงค์

ในการพัฒนาผู้เรียนตามหลักสูตรแกนกลางการศึกษาขั้นพื้นฐาน มุ่งพัฒนาผู้เรียนให้มีคุณลักษณะอันพึงประสงค์ เพื่อให้สามารถอยู่ร่วมกับผู้อื่นในสังคมได้อย่างมีความสุข ทั้งในฐานะพลเมืองไทยและพลโลก ดังนี้

๑. รักชาติ ศาสนา กษัตริย์
๒. ซื่อสัตย์สุจริต
๓. มีวินัย

๔. ใฝ่เรียนรู้
๕. อยู่อย่างพอเพียง
๖. มุ่งมั่นในการทำงาน
๗. รักความเป็นไทย
๘. มีจิตสาธารณะ

นอกจากนี้ สถานศึกษาสามารถกำหนดคุณลักษณะอันพึงประสงค์เพิ่มเติมให้สอดคล้องตามบริบทและจุดเน้นของตนเอง

๑.๖ มาตรฐานการเรียนรู้

การพัฒนาผู้เรียนให้เกิดความสมดุต้องคำนึงถึงหลักพัฒนาการทางสมองและพหุปัญญาหลักสูตรแกนกลางการศึกษาขั้นพื้นฐานจึงกำหนดให้ผู้เรียนเรียนรู้ ๘ กลุ่มสาระการเรียนรู้ ดังนี้

๑. ภาษาไทย
๒. คณิตศาสตร์
๓. วิทยาศาสตร์
๔. สังคมศึกษา ศาสนา และวัฒนธรรม
๕. สุขศึกษาและพลศึกษา
๖. ศิลปะ
๗. การงานอาชีพและเทคโนโลยี
๘. ภาษาต่างประเทศ

ในแต่ละกลุ่มสาระการเรียนรู้ได้กำหนดมาตรฐานการเรียนรู้เป็นเป้าหมายสำคัญของการพัฒนาคุณภาพผู้เรียน มาตรฐานการเรียนรู้ระบุสิ่งที่ผู้เรียนพึงรู้และปฏิบัติได้ มีคุณธรรม จริยธรรม และค่านิยมที่พึงประสงค์ ที่ต้องการให้เกิดแก่ผู้เรียนเมื่อจบการศึกษาขั้นพื้นฐาน นอกจากนี้ มาตรฐานการเรียนรู้ ยังเป็นกลไกสำคัญในการขับเคลื่อนพัฒนาการศึกษาทั้งระบบ เพราะมาตรฐานการเรียนรู้จะสะท้อนให้ทราบว่าต้องการอะไร ต้องสอนอะไร จะสอนอย่างไร และประเมินอย่างไร รวมทั้งเป็นเครื่องมือในการตรวจสอบเพื่อการประกันคุณภาพการศึกษา โดยใช้ระบบการประเมินคุณภาพภายใน และการประเมินคุณภาพภายนอก ซึ่งรวมถึงการทดสอบระดับเขตพื้นที่การศึกษา และการทดสอบระดับชาติ ระบบการตรวจสอบ เพื่อประกันคุณภาพดังกล่าวเป็นสิ่งสำคัญ ที่ช่วยสะท้อนภาพการจัดการศึกษาว่าสามารถพัฒนาผู้เรียนให้มีคุณภาพตามที่มาตรฐานการเรียนรู้กำหนดเพียงใด

๑.๗ ตัวชี้วัด

ตัวชี้วัดระบุสิ่งที่ผู้เรียนพึงรู้และปฏิบัติได้ รวมทั้งคุณลักษณะของผู้เรียนในแต่ละระดับชั้น ซึ่งสะท้อนถึงมาตรฐานการเรียนรู้ มีความเฉพาะเจาะจงและมีความเป็นรูปธรรม นำไปใช้ในการกำหนดเนื้อหา จัดทำหน่วยการเรียนรู้ จัดการเรียนการสอน และเป็นเกณฑ์ สำคัญสำหรับการวัด ประเมินผลเพื่อตรวจสอบคุณภาพผู้เรียน

๑. ตัวชี้วัดชั้นปี เป็นเป้าหมายในการพัฒนาผู้เรียนแต่ละชั้นปีในระดับการศึกษาภาคบังคับ (ประถมศึกษาปีที่ ๑ - มัธยมศึกษาปีที่ ๓)

๒. ตัวชี้วัดช่วงชั้น เป็นเป้าหมายในการพัฒนาผู้เรียนในระดับมัธยมศึกษาตอนปลาย (มัธยมศึกษาปีที่ ๔ - ๖)

๑.๘ สารการเรียนรู้

สารการเรียนรู้ประกอบด้วยองค์ความรู้ ทักษะหรือกระบวนการเรียนรู้ และคุณลักษณะอันพึงประสงค์ กำหนดให้ผู้เรียนทุกคนในระดับการศึกษาขั้นพื้นฐานจำเป็นต้องเรียนรู้โดยแบ่งออกเป็น ๘ กลุ่มสารการเรียนรู้ดังนี้

ภาษาไทย : ความรู้ ทักษะ และวัฒนธรรมการใช้ภาษาเพื่อการศึกษา ความชื่นชม การเห็นคุณค่าภูมิปัญญาไทยและภูมิใจในภาษาประจำชาติ

คณิตศาสตร์ : การนำความรู้ ทักษะ และกระบวนการทางคณิตศาสตร์ไปใช้ในการแก้ปัญหา การดำเนินชีวิตและการศึกษาต่อ การมีเหตุผล มีเจตคติที่ดีต่อคณิตศาสตร์ พัฒนาการคิดอย่างเป็นระบบและสร้างสรรค์

วิทยาศาสตร์ : การนำความรู้และกระบวนการทางวิทยาศาสตร์ไปใช้ในการศึกษาค้นคว้าหาความรู้และแก้ปัญหาอย่างเป็นระบบ การคิดอย่างเป็นเหตุเป็นผล คิดวิเคราะห์ คิดสร้างสรรค์และจิตวิทยาศาสตร์

สังคมศึกษา ศาสนา และวัฒนธรรม : การอยู่ร่วมกันในสังคมไทยและสังคมโลกอย่างสันติสุข การเป็นพลเมืองดี ศรัทธาในหลักธรรมของศาสนา การเห็นคุณค่าของทรัพยากรและสิ่งแวดล้อม ความรักชาติและภูมิใจในความเป็นไทย

การงานอาชีพและเทคโนโลยี : ความรู้ ทักษะ และเจตคติในการทำงาน การจัดการ การดำรงชีวิต การประกอบอาชีพ และการใช้เทคโนโลยี

สุขศึกษาและพลศึกษา : ความรู้ ทักษะ และเจตคติในการสร้างเสริมสุขภาพ พลานามัยของตนเองและผู้อื่น การป้องกันและปฏิบัติต่อสิ่งต่าง ๆ ที่มีผลต่อสุขภาพอย่างถูกวิธี และทักษะในการดำเนินชีวิต

ภาษาต่างประเทศ : ความรู้ ทักษะ เจตคติ และวัฒนธรรมการใช้ภาษาต่างประเทศในการสื่อสาร การแสวงหาความรู้ และการประกอบอาชีพ

ศิลปะ : ความรู้และทักษะในการคิดริเริ่มจินตนาการ สร้างสรรค์งานศิลปะ สุนทรียภาพ และการเห็นคุณค่าทางศิลปะ

๑.๙ กิจกรรมพัฒนาผู้เรียน

กิจกรรมพัฒนาผู้เรียน มุ่งให้ผู้เรียนได้พัฒนาตนเองตามศักยภาพ พัฒนาอย่างรอบด้าน เพื่อความเป็นมนุษย์ที่สมบูรณ์ทั้งร่างกาย สติปัญญา อารมณ์และสังคม เสริมสร้างให้เป็นผู้มีศีลธรรม จริยธรรม มีระเบียบวินัย ปลูกฝังและสร้างจิตสำนึกของการทำประโยชน์เพื่อสังคม สามารถจัดการตนเองได้ และอยู่ร่วมกับผู้อื่นอย่างมีความสุข

กิจกรรมพัฒนาผู้เรียน แบ่งเป็น ๓ ลักษณะ ดังนี้

๑. กิจกรรมแนะแนว

เป็นกิจกรรมที่ส่งเสริมและพัฒนาผู้เรียนให้รู้จักตนเอง รู้รักษ์สิ่งแวดล้อม สามารถคิด ตัดสินใจ คิดแก้ปัญหา กำหนดเป้าหมายวางแผนชีวิตทั้งด้านการเรียน และอาชีพ สามารถปรับตนได้

อย่างเหมาะสม นอกจากนี้ยังช่วยให้ครูรู้จักและเข้าใจผู้เรียน ทั้งยังเป็นกิจกรรมที่ช่วยเหลือและให้คำปรึกษาแก่ผู้ปกครองในการมีส่วนร่วมพัฒนาผู้เรียน

๒. กิจกรรมนักเรียน

เป็นกิจกรรมที่มุ่งพัฒนาความมีระเบียบวินัย ความเป็นผู้นำผู้ตามที่ดี ความรับผิดชอบ การทำงานร่วมกัน การรู้จักแก้ปัญหา การตัดสินใจที่เหมาะสม ความมีเหตุผล การช่วยเหลือแบ่งปันกัน เอื้ออาทร และสมานฉันท์ โดยจัดให้สอดคล้องกับความสามารถความถนัด และความสนใจของผู้เรียน ให้ได้ปฏิบัติด้วยตนเองในทุกขั้นตอน ได้แก่ การศึกษาวิเคราะห์วางแผน ปฏิบัติตามแผน ประเมินและปรับปรุงการทำงาน เน้นการทำงานร่วมกันเป็นกลุ่มตามความเหมาะสม และสอดคล้องกับวุฒิภาวะของผู้เรียน บริบทของสถานศึกษาและท้องถิ่น กิจกรรมนักเรียนประกอบด้วย

๒.๑ กิจกรรมลูกเสือเนตรนารี ยุวกาชาด ผู้บำเพ็ญประโยชน์ และนักศึกษาวิชาทหาร

๒.๒ กิจกรรมชุมนุม ชมรม

๓. กิจกรรมเพื่อสังคมและสาธารณประโยชน์

เป็นกิจกรรมที่ส่งเสริมให้ผู้เรียนบำเพ็ญตนให้เป็นประโยชน์ต่อสังคม ชุมชนและท้องถิ่น ตามความสนใจในลักษณะอาสาสมัครเพื่อแสดงถึงความรับผิดชอบ ความดีงาม ความเสียสละ ต่อสังคม มีจิตสาธารณะเช่น กิจกรรมอาสาพัฒนาต่าง ๆ กิจกรรมสร้างสรรค์สังคม

๑.๑๐ ระดับการศึกษา

หลักสูตรแกนกลางการศึกษาขั้นพื้นฐาน จัดระดับการศึกษาเป็น ๓ ระดับ ดังนี้

๑. ระดับประถมศึกษา (ชั้นประถมศึกษาปีที่ ๑ - ๖)

การศึกษาระดับนี้เป็นช่วงแรกของการศึกษาภาคบังคับ มุ่งเน้นทักษะพื้นฐาน ด้านการอ่าน การเขียน การคิดคำนวณ ทักษะการคิดพื้นฐาน การติดต่อสื่อสาร กระบวนการเรียนรู้ทางสังคม และพื้นฐานความเป็นมนุษย์ การพัฒนาคุณภาพชีวิตอย่างสมบูรณ์และสมดุลทั้งในด้านร่างกาย สติปัญญาอารมณ์ สังคม และวัฒนธรรม โดยเน้นจัดการเรียนรู้แบบบูรณาการ

๒. ระดับมัธยมศึกษาตอนต้น (ชั้นมัธยมศึกษาปีที่ ๑ - ๓)

เป็นช่วงสุดท้ายของการศึกษาภาคบังคับ มุ่งเน้นให้ผู้เรียนได้สำรวจความถนัดและความสนใจของตนเอง ส่งเสริมการพัฒนาบุคลิกภาพส่วนตน มีทักษะในการคิดอย่างมีวิจารณญาณ คิดสร้างสรรค์ และคิดแก้ปัญหา มีทักษะในการดำเนินชีวิต มีทักษะการใช้เทคโนโลยีเพื่อเป็นเครื่องมือในการเรียนรู้ มีความรับผิดชอบต่อสังคม มีความสมดุลทั้งด้านความรู้ ความคิด ความดีงาม และมีความภูมิใจในความเป็นไทย ตลอดจนใช้เป็นพื้นฐานในการประกอบอาชีพ หรือการศึกษาต่อ

๓. ระดับมัธยมศึกษาตอนปลาย (ชั้นมัธยมศึกษาปีที่ ๔ - ๖)

การศึกษาระดับนี้เน้นการเพิ่มพูนความรู้และทักษะเฉพาะด้าน สนองตอบความสามารถ ความถนัดและความสนใจของผู้เรียนแต่ละคนทั้งด้านวิชาการและวิชาชีพ มีทักษะในการใช้วิทยาการและเทคโนโลยี ทักษะกระบวนการคิดขั้นสูง สามารถนำความรู้ไป ประยุกต์ใช้ให้เกิดประโยชน์ในการศึกษาต่อและการประกอบอาชีพ มุ่งพัฒนาตนและประเทศตามบทบาทของตนสามารถเป็นผู้นำและผู้ให้บริการชุมชนในด้านต่าง ๆ

๑.๑๑ การจัดเวลาเรียน

หลักสูตรแกนกลางการศึกษาขั้นพื้นฐาน ได้กำหนดกรอบโครงสร้างเวลาเรียนขั้นต่ำ สำหรับกลุ่มสาระการเรียนรู้ ๘ กลุ่ม และกิจกรรมพัฒนาผู้เรียน ซึ่งสถานศึกษาสามารถเพิ่มเติมได้ตาม ความพร้อมและจุดเน้น โดยสามารถปรับให้เหมาะสมตามบริบทของสถานศึกษาและสภาพของผู้เรียน ดังนี้

๑. ระดับชั้นประถมศึกษา (ชั้นประถมศึกษาปีที่ ๑-๖) ให้จัดเวลาเรียนเป็นรายปี โดยมี เวลาเรียนวันละไม่เกิน ๕ ชั่วโมง

๒. ระดับชั้นมัธยมศึกษาตอนต้น (ชั้นมัธยมศึกษาปีที่ ๑ - ๓) ให้จัดเวลาเรียนเป็นราย ภาค มีเวลาเรียนวันละไม่เกิน ๖ ชั่วโมง คำนวณน้ำหนักของรายวิชาที่เรียนเป็นหน่วยกิต ใช้เกณฑ์ ๔๐ ชั่วโมงต่อภาคเรียน มีค่าน้ำหนักวิชา เท่ากับ ๑ หน่วยกิต (นก.)

๓. ระดับมัธยมศึกษาตอนปลาย (ชั้นมัธยมศึกษาปีที่ ๔ - ๖) ให้จัดเวลาเรียนเป็นราย ภาค มีเวลาเรียนวันละไม่น้อยกว่า ๖ ชั่วโมง คำนวณน้ำหนักของรายวิชาที่เรียนเป็นหน่วยกิต ใช้เกณฑ์ ๔๐ ชั่วโมงต่อภาคเรียน มีค่าน้ำหนักวิชา เท่ากับ ๑ หน่วยกิต (นก.)

การกำหนดโครงสร้างเวลาเรียนพื้นฐานและเพิ่มเติม สถานศึกษาสามารถดำเนินการดังนี้

ระดับประถมศึกษา สามารถปรับเวลาเรียนพื้นฐานของแต่ละกลุ่มสาระการเรียนรู้ได้ ตามความเหมาะสม ทั้งนี้ต้องมีเวลาเรียนรวมตามที่กำหนดไว้ในโครงสร้างเวลาเรียนพื้นฐาน และ ผู้เรียนต้องมีคุณภาพตามมาตรฐานการเรียนรู้และตัวชี้วัดที่กำหนด

ระดับมัธยมศึกษา ต้องจัดโครงสร้างเวลาเรียนพื้นฐานให้เป็นไปตามที่กำหนดและ สอดคล้องกับเกณฑ์การจบหลักสูตร

สำหรับเวลาเรียนเพิ่มเติม ทั้งในระดับประถมศึกษาและมัธยมศึกษา ให้จัดเป็น รายวิชา เพิ่มเติม หรือกิจกรรมพัฒนาผู้เรียน โดยพิจารณาให้สอดคล้องกับความพร้อม จุดเน้น ของสถานศึกษา และเกณฑ์การจบหลักสูตร เฉพาะระดับชั้นประถมศึกษาปีที่ ๑ - ๓ สถานศึกษา อาจจัดให้เป็นเวลา สำหรับสาระการเรียนรู้พื้นฐานในกลุ่มสาระการเรียนรู้ภาษาไทยและกลุ่มสาระ การเรียนรู้คณิตศาสตร์

กิจกรรมพัฒนาผู้เรียนที่กำหนดไว้ในชั้นประถมศึกษาปีที่ ๑ ถึงมัธยมศึกษาปีที่ ๓ ปีละ ๑๒๐ ชั่วโมง และชั้นมัธยมศึกษาปีที่ ๔ - ๖ จำนวน ๓๖๐ ชั่วโมงนั้น เป็นเวลาสำหรับ ปฏิบัติกิจกรรม แขนง กิจกรรมนักเรียน และกิจกรรมเพื่อสังคมและสาธารณประโยชน์ ในส่วนกิจกรรมเพื่อสังคม และสาธารณประโยชน์ ให้สถานศึกษาจัดสรรเวลาให้ผู้เรียนได้ปฏิบัติ กิจกรรม ดังนี้

ระดับประถมศึกษา (ป.๑ - ๖) รวม ๖ ปี จำนวน ๖๐ ชั่วโมง

ระดับมัธยมศึกษาตอนต้น (ม.๑ - ๓) รวม ๓ ปี จำนวน ๔๕ ชั่วโมง

ระดับมัธยมศึกษาตอนปลาย (ม.๔ - ๖) รวม ๓ ปี จำนวน ๖๐ ชั่วโมง

๑.๑๒ การจัดการศึกษาสำหรับกลุ่มเป้าหมายเฉพาะ

การจัดการศึกษาบางประเภทสำหรับกลุ่มเป้าหมายเฉพาะ เช่น การศึกษาเฉพาะทาง การศึกษาสำหรับผู้มีความสามารถพิเศษ การศึกษาทางเลือก การศึกษาสำหรับผู้ด้อยโอกาส การศึกษาตามอัธยาศัย สามารถนำหลักสูตรแกนกลางการศึกษาขั้นพื้นฐานไปปรับใช้ได้ ตามความ เหมาะสมกับสภาพและบริบทของแต่ละกลุ่มเป้าหมาย โดยให้มีคุณภาพตาม มาตรฐานที่กำหนด ทั้งนี้ ให้เป็นไป ตามหลักเกณฑ์ และวิธีการที่กระทรวงศึกษาธิการกำหนด

๑.๑๓ การจัดการเรียนรู้

การจัดการเรียนรู้เป็นกระบวนการสำคัญในการนำหลักสูตรสู่การปฏิบัติหลักสูตรแกนกลาง การศึกษาขั้นพื้นฐาน เป็นหลักสูตรที่มีมาตรฐานการเรียนรู้ สมรรถนะสำคัญของผู้เรียน และคุณลักษณะอันพึงประสงค์เป็นเป้าหมายสำคัญสำหรับพัฒนาเด็กและเยาวชน

ผู้สอนต้องพยายามคัดสรรกระบวนการเรียนรู้ จัดการเรียนรู้ เพื่อพัฒนาผู้เรียนให้มี คุณภาพตามมาตรฐานการเรียนรู้ทั้ง ๘ กลุ่มสาระการเรียนรู้ รวมทั้งปลูกฝังเสริมสร้างคุณลักษณะ อันพึงประสงค์พัฒนาทักษะต่าง ๆ อันเป็นสมรรถนะสำคัญที่ต้องการให้เกิดแก่ผู้เรียน

๑. หลักการจัดการเรียนรู้

การจัดการเรียนรู้เพื่อให้ผู้เรียนมีความรู้ความสามารถตามมาตรฐานการเรียนรู้ สมรรถนะสำคัญและคุณลักษณะอันพึงประสงค์ตามที่กำหนดไว้ในหลักสูตรแกนกลางการศึกษา ขั้นพื้นฐาน โดยยึดหลักว่า ผู้เรียนมีความสำคัญที่สุด เชื่อว่าทุกคนมีความสามารถเรียนรู้ และพัฒนาตนเองได้ ยึดประโยชน์ที่เกิดกับผู้เรียน กระบวนการจัดการเรียนรู้ต้องส่งเสริม ให้ผู้เรียน สามารถพัฒนาตามธรรมชาติและเต็มตามศักยภาพ คำนึงถึงความแตกต่างระหว่าง บุคคลและพัฒนาการทางสมอง เน้นให้ความสำคัญทั้งความรู้ และคุณธรรม

๒. กระบวนการเรียนรู้

การจัดการเรียนรู้ที่เน้นผู้เรียนเป็นสำคัญ ผู้เรียนจะต้องอาศัยกระบวนการเรียนรู้ ที่หลากหลาย เป็นเครื่องมือที่จะนำพาตนเองไปสู่เป้าหมายของหลักสูตร กระบวนการเรียนรู้ ที่จำเป็นสำหรับผู้เรียน อาทิ กระบวนการเรียนรู้แบบบูรณาการ กระบวนการสร้างความรู้ กระบวนการคิด กระบวนการทางสังคม กระบวนการเผชิญสถานการณ์และแก้ปัญหา กระบวนการเรียนรู้ จากประสบการณ์จริง กระบวนการปฏิบัติ ลงมือทำจริง กระบวนการจัดการ กระบวนการวิจัย กระบวนการเรียนรู้การเรียนรู้ของตนเอง กระบวนการพัฒนาลักษณะนิสัย

กระบวนการเหล่านี้เป็นแนวทางในการจัดการเรียนรู้ที่ผู้เรียนควรได้รับกาฝึกฝนพัฒนา เพราะจะสามารถช่วยให้ผู้เรียนเกิดการเรียนรู้ได้ดี บรรลุเป้าหมายของหลักสูตร ดังนั้น ผู้สอนจึงจำเป็นต้องศึกษาทำความเข้าใจในกระบวนการเรียนรู้ต่าง ๆ เพื่อให้สามารถเลือกใช้ ใน การจัดการกระบวนการเรียนรู้ได้อย่างมีประสิทธิภาพ

๓. การออกแบบการจัดการเรียนรู้

ผู้สอนต้องศึกษาหลักสูตรสถานศึกษาให้เข้าใจถึงมาตรฐานการเรียนรู้ ชีววัดสมรรถนะสำคัญของผู้เรียนคุณลักษณะอันพึงประสงค์ แล้วจึงพิจารณาออกแบบการจัดการเรียนรู้ โดยเลือกใช้วิธีสอนและเทคนิคการสอน สื่อ/แหล่งเรียนรู้ การวัดและประเมินผล เพื่อให้ผู้เรียน ได้พัฒนาเต็มตามศักยภาพและบรรลุตามมาตรฐานการเรียนรู้ซึ่งเป็นเป้าหมายที่กำหนด

๑.๑๔. บทบาทของผู้สอนและผู้เรียน

การจัดการเรียนรู้เพื่อให้ผู้เรียนมีคุณภาพตามเป้าหมายของหลักสูตร ทั้งผู้สอนและผู้เรียนควรมีบทบาท ดังนี้

๑. บทบาทของผู้สอน

๑. ศึกษาวิเคราะห์ผู้เรียนเป็นรายบุคคล แล้วนำข้อมูลมาใช้ในการวางแผนการจัดการเรียนรู้ที่ท้าทายความสามารถของผู้เรียน

๒. กำหนดเป้าหมายที่ต้องการให้เกิดขึ้นกับผู้เรียน ด้านความรู้และทักษะกระบวนการที่เป็นความคิดรวบยอด หลักการและความสัมพันธ์ รวมทั้งคุณลักษณะอันพึงประสงค์

๓. ออกแบบการเรียนรู้และจัดการเรียนรู้ที่ตอบสนองความแตกต่างระหว่างบุคคลและพัฒนาการทางสมอง เพื่อนำผู้เรียนไปสู่เป้าหมาย

๔. จัดบรรยากาศที่เอื้อต่อการเรียนรู้และดูแลช่วยเหลือผู้เรียนให้เกิดการเรียนรู้

๕. จัดเตรียมและเลือกใช้สื่อให้เหมาะสมกับกิจกรรม นำภูมิปัญญาท้องถิ่น เทคโนโลยีที่เหมาะสมมาประยุกต์ใช้ในการจัดการเรียนการสอน

๖. ประเมินความก้าวหน้าของผู้เรียนด้วยวิธีการที่หลากหลาย เหมาะสมกับธรรมชาติของวิชาและระดับพัฒนาการของผู้เรียน

๗. วิเคราะห์ผลการประเมินมาใช้ในการซ่อมเสริมและพัฒนาผู้เรียน รวมทั้งปรับปรุงการจัดการเรียนการสอนของตนเอง

๒. บทบาทของผู้เรียน

๑. กำหนดเป้าหมาย วางแผน และรับผิดชอบการเรียนรู้ของตนเอง

๒. เสาะแสวงหาความรู้ เข้าถึงแหล่งการเรียนรู้ วิเคราะห์ สังเคราะห์ข้อความรู้ ตั้งคำถาม คิดหาคำตอบหรือหาแนวทางแก้ปัญหาด้วยวิธีการต่าง ๆ

๓. ลงมือปฏิบัติจริง สรุปสิ่งที่ได้เรียนรู้ด้วยตนเอง และนำความรู้ไปประยุกต์ใช้ในสถานการณ์ต่าง ๆ

๔. มีปฏิสัมพันธ์ ทำงาน ทำกิจกรรมร่วมกับกลุ่มและครู

๕. ประเมินและพัฒนากระบวนการเรียนรู้ของตนเองอย่างต่อเนื่อง

๑.๑๕ สื่อการเรียนรู้

สื่อการเรียนรู้เป็นเครื่องมือส่งเสริมสนับสนุนการจัดการ กระบวนการเรียนรู้ ให้ผู้เรียนเข้าถึงความรู้ ทักษะกระบวนการ และ คุณลักษณะตามมาตรฐานการเรียนรู้ของหลักสูตรได้อย่างมีประสิทธิภาพ สื่อการเรียนรู้มีหลากหลายประเภท ทั้งสื่อธรรมชาติ สื่อสิ่งพิมพ์ สื่อเทคโนโลยี และเครือข่ายการเรียนรู้ต่าง ๆ ที่มีในท้องถิ่น การเลือกใช้สื่อควรเลือกให้มีความเหมาะสมกับระดับพัฒนาการ และลีลาการเรียนรู้ที่หลากหลายของผู้เรียน

การจัดหาสื่อการเรียนรู้ ผู้เรียนและผู้สอนสามารถจัดทำและพัฒนาขึ้นเอง หรือปรับปรุงเลือกใช้อย่างมีคุณภาพจากสื่อต่าง ๆ ที่มีอยู่รอบตัวเพื่อนำมาใช้ประกอบในการจัดการเรียนรู้ที่สามารถส่งเสริมและสื่อสารให้ผู้เรียนเกิดการเรียนรู้ โดยสถานศึกษา ควรจัดให้มีอย่างพอเพียงเพื่อพัฒนาให้ผู้เรียนเกิดการเรียนรู้อย่างแท้จริง สถานศึกษา เขตพื้นที่ การศึกษา หน่วยงานที่เกี่ยวข้อง และผู้มีหน้าที่จัดการศึกษาขั้นพื้นฐาน ควรดำเนินการ ดังนี้

๑. จัดให้มีแหล่งการเรียนรู้ ศูนย์สื่อการเรียนรู้ ระบบสารสนเทศการเรียนรู้ และเครือข่ายการเรียนรู้ที่มีประสิทธิภาพทั้งในสถานศึกษาและในชุมชน เพื่อการศึกษาค้นคว้า และการแลกเปลี่ยนประสบการณ์การเรียนรู้ ระหว่างสถานศึกษา ท้องถิ่น ชุมชน สังคมโลก

๒. จัดทำและจัดหาสื่อการเรียนรู้สำหรับการศึกษาค้นคว้าของผู้เรียน เสริมความรู้ ให้ผู้สอน รวมทั้งจัดหาสิ่งที่มีอยู่ในท้องถิ่นมาประยุกต์ใช้เป็นสื่อการเรียนรู้

๓. เลือกและใช้สื่อการเรียนรู้ที่มีคุณภาพ มีความเหมาะสม มีความหลากหลาย สอดคล้อง กับวิธีการเรียนรู้ ธรรมชาติของสาระการเรียนรู้ และความแตกต่างระหว่างบุคคลของผู้เรียน

๔. ประเมินคุณภาพของสื่อการเรียนรู้ที่เลือกใช้อย่างเป็นระบบ

๕. ศึกษาค้นคว้า วิจัย เพื่อพัฒนาสื่อการเรียนรู้ให้สอดคล้องกับกระบวนการเรียนรู้ของผู้เรียน

๖. จัดให้มีการกำกับ ติดตาม ประเมินคุณภาพและประสิทธิภาพเกี่ยวกับสื่อและการใช้สื่อการเรียนรู้เป็นระยะ ๆ และสม่ำเสมอในการจัดทำ การเลือกใช้ และการประเมินคุณภาพสื่อการเรียนรู้ที่ใช้ในสถานศึกษา ควรคำนึงหลักการสำคัญของสื่อการเรียนรู้ เช่น ความสอดคล้องกับหลักสูตร วัตถุประสงค์ การเรียนรู้ การออกแบบกิจกรรมการเรียนรู้ การจัดประสบการณ์ให้ผู้เรียน เนื้อหา มีความถูกต้อง และทันสมัย ไม่กระทบความมั่นคงของชาติ ไม่ขัดต่อศีลธรรม มีการใช้ภาษาที่ถูกต้อง รูปแบบ การนำเสนอที่เข้าใจง่าย และน่าสนใจ

๑.๑๖ การวัดและประเมินผลการเรียนรู้

การวัดและประเมินผลการเรียนรู้ของผู้เรียนต้องอยู่บนหลักการพื้นฐานสองประการ คือ การประเมินเพื่อพัฒนาผู้เรียนและเพื่อตัดสินผลการเรียน ในการพัฒนาคุณภาพการเรียนรู้ ของผู้เรียน ให้ประสบผลสำเร็จนั้น ผู้เรียนจะต้องได้รับการพัฒนาและประเมินตามตัวชี้วัดเพื่อให้ บรรลุตาม มาตรฐานการเรียนรู้ สะท้อนสมรรถนะสำคัญ และคุณลักษณะอันพึงประสงค์ของผู้เรียน ซึ่งเป็น เป้าหมายหลักในการวัดและประเมินผลการเรียนรู้ในทุกกระดับไม่ว่าจะเป็นระดับชั้นเรียน ระดับ สถานศึกษา ระดับเขตพื้นที่การศึกษา และระดับชาติ การวัดและประเมินผลการเรียนรู้ เป็น กระบวนการพัฒนาคุณภาพผู้เรียน โดยใช้ผลการประเมินเป็นข้อมูลและสารสนเทศที่แสดง พัฒนาการ ความก้าวหน้า และความสำเร็จทางการเรียนของผู้เรียน ตลอดจนข้อมูลที่เป็น ประโยชน์ต่อการ ส่งเสริมให้ผู้เรียนเกิดการพัฒนาและเรียนรู้อย่างเต็มตามศักยภาพ

การวัดและประเมินผลการเรียนรู้แบ่งออกเป็น ๔ ระดับ ได้แก่ ระดับชั้นเรียน ระดับ สถานศึกษา ระดับเขตพื้นที่การศึกษา และระดับชาติ มีรายละเอียด ดังนี้

๑. การประเมินระดับชั้นเรียน

เป็นการวัดและประเมินผลที่อยู่ในกระบวนการจัดการเรียนรู้ ผู้สอนดำเนินการ เป็นปกติ และสม่ำเสมอในการจัดการเรียนการสอน ใช้เทคนิคการประเมินอย่างหลากหลาย เช่น การซักถาม การสังเกต การตรวจการบ้าน การประเมินโครงงาน การประเมินชิ้นงาน/ภาระงาน แฟ้มสะสมงาน การใช้แบบทดสอบ ฯลฯ โดยผู้สอนเป็นผู้ประเมินเองหรือเปิดโอกาสให้ผู้เรียน ประเมินตนเอง เพื่อน ประเมินเพื่อน ผู้ปกครองร่วมประเมิน

การประเมินระดับชั้นเรียนเป็นการตรวจสอบว่า ผู้เรียนมีพัฒนาการความก้าวหน้า ใน การเรียนรู้ อันเป็นผลมาจากการจัดกิจกรรมการเรียนการสอนหรือไม่ และมากน้อยเพียงใด มีสิ่ง ที่ จะต้องได้รับการพัฒนาปรับปรุงและส่งเสริมในด้านใด นอกจากนี้ยังเป็นข้อมูลให้ผู้สอนใช้ ปรับปรุง การเรียนการสอนของตนด้วย ทั้งนี้โดยสอดคล้องกับมาตรฐานการเรียนรู้และตัวชี้วัด

๒. การประเมินระดับสถานศึกษา

เป็นการตรวจสอบผลการเรียนของผู้เรียนเป็นรายปี/รายภาค ผลการประเมิน การอ่าน คติวิเคราะห์และเขียน คุณลักษณะอันพึงประสงค์ และกิจกรรมพัฒนาผู้เรียน และ เป็นการประเมิน เกี่ยวกับการจัดการศึกษาของสถานศึกษา ว่าส่งผลต่อการเรียนรู้ของผู้เรียน ตามเป้าหมายหรือไม่ ผู้เรียนมีสิ่งที่ต้องการพัฒนาในด้านใด รวมทั้งสามารถนำผลการเรียน ของผู้เรียนในสถานศึกษา เปรียบเทียบกับเกณฑ์ระดับชาติ และระดับเขตพื้นที่การศึกษา ผลการประเมินระดับสถานศึกษาจะ เป็นข้อมูลและสารสนเทศ เพื่อการปรับปรุงนโยบาย หลักสูตร โครงการ หรือวิธีการจัดการเรียน การสอน ตลอดจนเพื่อการจัดทำแผนพัฒนาคุณภาพการศึกษาของสถานศึกษาตามแนวทางการประกัน คุณภาพการศึกษา และการรายงานผล การจัดการศึกษาต่อคณะกรรมการสถานศึกษาขั้นพื้นฐาน สำนักงานเขตพื้นที่การศึกษา สำนักงานคณะกรรมการการศึกษาขั้นพื้นฐาน ผู้ปกครองและชุมชน

๓. การประเมินระดับเขตพื้นที่การศึกษา

เป็นการประเมินคุณภาพผู้เรียนในระดับเขตพื้นที่การศึกษาตามมาตรฐาน การ เรียนรู้ตามหลักสูตรแกนกลางการศึกษาขั้นพื้นฐาน เพื่อใช้เป็นข้อมูลพื้นฐานในการพัฒนา คุณภาพ การศึกษาของเขตพื้นที่การศึกษา ตามภาระความรับผิดชอบ สามารถดำเนินการ โดยประเมินคุณภาพ ผู้เรียนด้วยวิธีการและเครื่องมือที่เป็นมาตรฐานที่จัดทำและดำเนินการ โดยเขตพื้นที่การศึกษา หรือ ด้วยความร่วมมือกับหน่วยงานต้นสังกัด และหรือหน่วยงานที่เกี่ยวข้อง นอกจากนี้ยังได้จากการ ตรวจสอบทบทวนข้อมูลจากการประเมินระดับสถานศึกษาในเขตพื้นที่ การศึกษา

๔. การประเมินระดับชาติ

เป็นการประเมินคุณภาพผู้เรียนในระดับชาติตามมาตรฐานการเรียนรู้ตาม หลักสูตร แกนกลางการศึกษาขั้นพื้นฐาน สถานศึกษาต้องจัดให้ผู้เรียนทุกคนที่เรียนในชั้นประถมศึกษาปีที่ ๓ ชั้นประถมศึกษาปีที่ ๖ ชั้นมัธยมศึกษาปีที่ ๓ และชั้นมัธยมศึกษาปีที่ ๖ เข้ารับการประเมิน ผลจาก การประเมินใช้เป็นข้อมูลในการเทียบเคียงคุณภาพการศึกษาในระดับต่าง ๆ เพื่อนำไปใช้ในการ วางแผนยกระดับคุณภาพการจัดการศึกษา ตลอดจนเป็นข้อมูลสนับสนุนการตัดสินใจในระดับ นโยบายของประเทศ

ข้อมูลการประเมินในระดับต่าง ๆ ข้างต้น เป็นประโยชน์ต่อสถานศึกษาในการ ตรวจสอบ ทบทวนพัฒนาคุณภาพผู้เรียน ถือเป็นภาระความรับผิดชอบของสถานศึกษาที่จะต้อง จัดระบบ ดูแลช่วยเหลือ ปรับปรุงแก้ไข ส่งเสริมสนับสนุนเพื่อให้ผู้เรียนได้พัฒนาเต็มตามศักยภาพบน พื้นฐาน ความแตกต่างระหว่างบุคคลที่จำแนกตามสภาพปัญหาและความต้องการ ได้แก่ กลุ่มผู้เรียน ทั่วไป กลุ่มผู้เรียนที่มีความสามารถพิเศษ กลุ่มผู้เรียนที่มีผลสัมฤทธิ์ทางการเรียนต่ำ กลุ่มผู้เรียน ที่มี ปัญหาด้านวินัยและพฤติกรรม กลุ่มผู้เรียนที่ปฏิเสธโรงเรียน กลุ่มผู้เรียนที่มีปัญหาทางเศรษฐกิจ และ สังคม กลุ่มพิการทางร่างกายและสติปัญญา เป็นต้น ข้อมูลจากการประเมินจึงเป็นหัวใจ ของ สถานศึกษาในการดำเนินการช่วยเหลือผู้เรียนได้ทันทั่วถึง เปิดโอกาสให้ผู้เรียนได้รับ การพัฒนาและ ประสบความสำเร็จในการเรียน

สถานศึกษาในฐานะผู้รับผิดชอบจัดการศึกษา จะต้องจัดทำระเบียบว่าด้วยการวัด และ ประเมินผลการเรียนของสถานศึกษาให้สอดคล้อง และเป็นไปตามหลักเกณฑ์และแนวปฏิบัติ ที่เป็น

ข้อกำหนดหลักสูตรแกนกลางการศึกษาขั้นพื้นฐาน เพื่อให้บุคลากรที่เกี่ยวข้องทุกฝ่าย ถือปฏิบัติร่วมกัน

๒. หลักสูตรกลุ่มสาระภาษาต่างประเทศ

๒.๑ ความสำคัญของภาษาต่างประเทศ

ในสังคมโลกปัจจุบัน การเรียนรู้ภาษาต่างประเทศมีความสำคัญและจำเป็นอย่างยิ่งในชีวิตประจำวัน เนื่องจากเป็นเครื่องมือสำคัญในการติดต่อสื่อสาร การศึกษา การแสวงหาความรู้ การประกอบอาชีพ การสร้างความเข้าใจเกี่ยวกับวัฒนธรรมและ วิสัยทัศน์ของชุมชนโลก และตระหนักถึงความหลากหลายทางวัฒนธรรมและมุมมอง ของสังคมโลก นำมาซึ่งมิตรไมตรีและความร่วมมือกับประเทศต่าง ๆ ช่วยพัฒนาผู้เรียน ให้มีความเข้าใจตนเองและผู้อื่นดีขึ้น เรียนรู้และเข้าใจความแตกต่างของภาษาและวัฒนธรรม ขนบธรรมเนียม ประเพณี การคิด สังคม เศรษฐกิจ การเมือง การปกครอง มีเจตคติที่ดี ต่อการใช้ภาษาต่างประเทศ และใช้ภาษาต่างประเทศเพื่อการสื่อสารได้ รวมทั้งเข้าถึงองค์ความรู้ต่าง ๆ ได้ง่ายและกว้างขึ้น และมีวิสัยทัศน์ในการดำเนินชีวิต

ภาษาต่างประเทศที่เป็นสาระการเรียนรู้พื้นฐาน ซึ่งกำหนดให้เรียนตลอด หลักสูตรแกนกลางการศึกษาขั้นพื้นฐาน คือ ภาษาอังกฤษ ส่วนภาษาต่างประเทศอื่น เช่น ภาษา ฝรั่งเศส เยอรมัน จีน ญี่ปุ่น อาหรับ บาลี และภาษากลุ่มประเทศเพื่อนบ้าน หรือภาษาอื่น ๆ ให้อยู่ในดุลยพินิจของสถานศึกษาที่จะจัดทำรายวิชาและจัดการเรียนรู้ตามความเหมาะสม

๒.๒ หลักสูตรกลุ่มสาระภาษาต่างประเทศ

กลุ่มสาระการเรียนรู้ภาษาต่างประเทศ มุ่งหวังให้ผู้เรียนมีเจตคติที่ดีต่อภาษาต่างประเทศ สามารถใช้ภาษาต่างประเทศสื่อสารในสถานการณ์ต่างๆ แสวงหาความรู้ ประกอบอาชีพ และศึกษาต่อในระดับที่สูงขึ้น รวมทั้งมีความรู้ความเข้าใจในเรื่องราวและ วัฒนธรรมอันหลากหลายของประชาคมโลก และสามารถถ่ายทอดความคิดและวัฒนธรรมไทย ไปยังสังคมโลกได้อย่างสร้างสรรค์ ประกอบด้วยสาระสำคัญ ดังนี้

๑. ภาษาเพื่อการสื่อสาร การใช้ภาษาต่างประเทศในการฟัง-พูด-อ่าน-เขียน แลกเปลี่ยนข้อมูล ข่าวสาร แสดงความรู้สึกและความคิดเห็น ดีความ นำเสนอข้อมูล ความคิดรวบยอดและความคิดเห็นในเรื่องต่าง ๆ และสร้างความสัมพันธ์ระหว่างบุคคล อย่างเหมาะสม

๒. ภาษาและวัฒนธรรม การใช้ภาษาต่างประเทศตามวัฒนธรรมของ เจ้าของภาษา ความสัมพันธ์ ความเหมือน ความแตกต่างระหว่างภาษาและวัฒนธรรม ของเจ้าของภาษากับภาษา และวัฒนธรรมไทย และนำไปใช้อย่างเหมาะสม

๓. ภาษากับความสัมพันธ์กับกลุ่มสาระการเรียนรู้อื่น การใช้ภาษาต่างประเทศ ในการเชื่อมโยงความรู้กับกลุ่มสาระการเรียนรู้อื่น เป็นพื้นฐานในการพัฒนา แสวงหาความรู้ และเปิดโลกทัศน์ของตน

๔. ภาษากับความสัมพันธ์กับชุมชนและโลก การใช้ภาษาต่างประเทศ ในสถานการณ์ต่าง ๆ ทั้งในห้องเรียนและนอกห้องเรียน ชุมชน และสังคมโลก เป็นเครื่องมือพื้นฐานในการศึกษาต่อ ประกอบอาชีพ และแลกเปลี่ยนเรียนรู้กับสังคมโลก

๒.๓ สาระและมาตรฐานการเรียนรู้

สาระการเรียนรู้และมาตรฐานการเรียนรู้ประกอบด้วยองค์ความรู้ ทักษะ/กระบวนการเรียนรู้และคุณลักษณะอันพึงประสงค์ กลุ่มสาระการเรียนรู้ภาษาต่างประเทศกำหนดให้ภาษาอังกฤษเป็นสาระการเรียนรู้พื้นฐาน ซึ่งกำหนดให้นักเรียนทุกคนในระดับการศึกษาขั้นพื้นฐานจำเป็นต้องเรียนรู้โดยกำหนดมาตรฐานการเรียนรู้เป็นเป้าหมายสำคัญของการพัฒนานักเรียน ระบุสิ่งที่นักเรียนพึงรู้และปฏิบัติได้ มีคุณธรรม จริยธรรมและค่านิยมที่พึงประสงค์ ซึ่งมีรายละเอียดดังนี้

สาระที่ ๑ ภาษาเพื่อการสื่อสาร

มาตรฐาน ต ๑.๑ เข้าใจและตีความเรื่องที่ฟังและอ่านจากสื่อประเภทต่างๆ และแสดงความคิดเห็นอย่างมีเหตุผล

มาตรฐาน ต ๑.๒ มีทักษะการสื่อสารทางภาษาในการแลกเปลี่ยนข้อมูลข่าวสารแสดงความรู้สึกและความคิดเห็นอย่างมีประสิทธิภาพ

มาตรฐาน ต ๑.๓ นำเสนอข้อมูลข่าวสาร ความคิดรวบยอด และความคิดเห็นในเรื่องต่าง ๆ โดยการพูด และการเขียน

สาระที่ ๒ ภาษาและวัฒนธรรม

มาตรฐาน ต ๒.๑ เข้าใจความสัมพันธ์ระหว่างภาษากับวัฒนธรรมของเจ้าของภาษาและนำไปใช้ได้อย่างเหมาะสมกับกาลเทศะ

มาตรฐาน ต ๒.๒ เข้าใจความเหมือนและความแตกต่างระหว่างภาษาและวัฒนธรรมของเจ้าของภาษากับภาษาและวัฒนธรรมไทย และนำมาใช้อย่างถูกต้องและเหมาะสม

สาระที่ ๓ ภาษากับความสัมพันธ์กับกลุ่มสาระการเรียนรู้อื่น

มาตรฐาน ต ๓.๑ ใช้ภาษาต่างประเทศในการเชื่อมโยงความรู้กับกลุ่มสาระการเรียนรู้อื่น และเป็นพื้นฐานในการพัฒนา แสวงหาความรู้ และเปิดโลกทัศน์ของตน

สาระที่ ๔ ภาษากับความสัมพันธ์กับชุมชนและโลก

มาตรฐาน ต ๔.๑ ใช้ภาษาต่างประเทศในสถานการณ์ต่าง ๆ ทั้งในสถานศึกษา ชุมชน และสังคม

มาตรฐาน ต ๔.๒ ใช้ภาษาต่างประเทศเป็นเครื่องมือพื้นฐานในการศึกษาต่อ การประกอบอาชีพ และการแลกเปลี่ยนเรียนรู้กับสังคมโลก

๒.๔ คุณภาพผู้เรียน

จบชั้นมัธยมศึกษาปีที่ ๓

๑. ปฏิบัติตามคำขอร้อง คำแนะนำ คำชี้แจง และคำอธิบายที่ฟังและอ่าน อ่านออกเสียงข้อความ ข่าว โฆษณา นิทาน และบทร้อยกรองสั้นๆ ถูกต้องตามหลักการอ่าน ระบุ/เขียนสื่อที่ไม่ใช่ความเรียงรูปแบบต่าง ๆ สัมพันธ์กับประโยคและข้อความที่ฟังหรือ อ่าน เลือก/ระบุหัวข้อเรื่องใจความสำคัญ รายละเอียดสนับสนุน และแสดงความคิดเห็น เกี่ยวกับเรื่องที่ฟังและอ่านจากสื่อประเภทต่าง ๆ พร้อมทั้งให้เหตุผลและยกตัวอย่างประกอบ

๒. สนทนาและเขียนโต้ตอบข้อมูลเกี่ยวกับตนเอง เรื่องต่าง ๆ ใกล้ตัว สถานการณ์ ข่าว เรื่องที่อยู่ในความสนใจของสังคม และสื่อสารอย่างต่อเนื่องและเหมาะสม ใช้คำขอร้อง คำชี้แจง และคำอธิบาย ให้คำแนะนำอย่างเหมาะสม พูดและเขียนแสดงความต้องการ เสนอและให้ความช่วยเหลือตอบรับและปฏิเสธการให้ความช่วยเหลือ พูดและเขียน เพื่อขอและให้ข้อมูล บรรยาย อธิบาย

เปรียบเทียบ และแสดงความคิดเห็นเกี่ยวกับ เรื่องที่ฟังหรืออ่านอย่างเหมาะสม พูดและเขียนบรรยาย ความรู้สึกและความคิดเห็น ของตนเองเกี่ยวกับเรื่องต่าง ๆ กิจกรรม ประสบการณ์ และข่าว/ เหตุการณ์ พร้อมทั้ง ให้เหตุผลประกอบอย่างเหมาะสม

๓. พูดและเขียนบรรยายเกี่ยวกับตนเอง ประสบการณ์ ข่าว/เหตุการณ์เรื่อง/ประเด็น ต่าง ๆ ที่อยู่ในความสนใจของสังคม พูดและเขียนสรุปใจความสำคัญ/แก่นสาระหัวข้อเรื่องที่ได้จาก การวิเคราะห์เรื่องข่าวเหตุการณ์สถานการณ์ที่อยู่ในความสนใจ พูดและเขียน แสดงความคิดเห็น เกี่ยวกับกิจกรรม ประสบการณ์ และเหตุการณ์ พร้อมให้เหตุผลประกอบ

๔. เลือกใช้ภาษา น้ำเสียง และกิริยาท่าทางเหมาะกับบุคคลและโอกาส ตามมารยาท สังคมและวัฒนธรรมของเจ้าของภาษา อธิบายเกี่ยวกับชีวิตความเป็นอยู่ ขนบธรรมเนียมและประเพณี ของเจ้าของภาษา เข้าร่วม/จัดกิจกรรมทางภาษาและวัฒนธรรม ตามความสนใจ

๕. เปรียบเทียบและอธิบายความเหมือนและความแตกต่างระหว่างการออกเสียง ประโยคชนิดต่าง ๆ และการลำดับคำตามโครงสร้างประโยคของภาษาต่างประเทศและ ภาษาไทย เปรียบเทียบและอธิบายความเหมือนและความแตกต่างระหว่างชีวิตความเป็นอยู่ และวัฒนธรรมของ เจ้าของภาษากับของไทย และนำไปใช้อย่างเหมาะสม

๖. ค้นคว้า รวบรวม และสรุปข้อมูล/ข้อเท็จจริงที่เกี่ยวข้องกับกลุ่มสาระ การเรียนรู้อื่น จากแหล่งการเรียนรู้ และนำเสนอด้วยการพูดและการเขียน

๗. ใช้ภาษาสื่อสารในสถานการณ์จริง/สถานการณ์จำลองที่เกิดขึ้นในห้องเรียน สถานศึกษา ชุมชน และสังคม

๘. ใช้ภาษาต่างประเทศในการสืบค้น ค้นคว้า รวบรวม และสรุปความรู้ ข้อมูล ต่าง ๆ จากสื่อและแหล่งการเรียนรู้ต่าง ๆ ในการศึกษาต่อและประกอบอาชีพ เผยแพร่ ประชาสัมพันธ์ข้อมูล ข่าวสารของโรงเรียน ชุมชน และท้องถิ่น เป็นภาษาต่างประเทศ

๙. มีทักษะการใช้ภาษาต่างประเทศ (เน้นการฟัง-พูด-อ่าน-เขียน) สื่อสาร ตามหัวเรื่อง เกี่ยวกับตนเอง ครอบครัว โรงเรียน สิ่งแวดล้อม อาหาร เครื่องดื่ม เวลาว่าง และนันทนาการ สุขภาพ และสวัสดิการ การซื้อ-ขาย ลมฟ้าอากาศ การศึกษาและอาชีพ การเดินทางท่องเที่ยว การบริการ สถานที่ ภาษา และวิทยาศาสตร์และเทคโนโลยี ภายใน วงคำศัพท์ประมาณ ๒,๑๐๐-๒,๒๕๐ คำ (คำศัพท์ที่เป็นนามธรรมมากขึ้น)

๑๐. ใช้ประโยคผสมและซับซ้อน (Complex Sentence) สื่อความหมายตามบริบท ต่าง ๆ ในการสนทนาทั้งที่เป็นทางการและไม่เป็นทางการ

๒.๕ ตัวชี้วัดและสาระการเรียนรู้แกนกลางกลุ่มสาระการเรียนรู้ภาษาต่างประเทศชั้น
มัธยมศึกษาปีที่ ๑

ตารางที่ ๑ สาระที่ ๑ ภาษาเพื่อการสื่อสาร มาตรฐาน ต ๑.๑ เข้าใจและตีความเรื่องที่ฟังและ
อ่านจากสื่อประเภทต่างๆ และแสดงความคิดเห็น อย่างมีเหตุผล

ชั้น ชั้น	ตัวชี้วัด	สาระการเรียนรู้แกนกลาง
ม. ๑	๑. ปฏิบัติตามคำสั่ง คำขอร้อง คำแนะนำ และคำชี้แจงง่ายๆ ที่ฟังและอ่าน	คำสั่ง คำขอร้อง คำแนะนำ และคำชี้แจงในการ ทำอาหารและเครื่องดื่ม การประดิษฐ์ การใช้ ยา/ สลากยา การบอกทิศทาง ป้ายประกาศต่างๆ หรือ การใช้อุปกรณ์ - คำสั่ง เช่น Look at the.../here/over there./ Say it again/ Read and draw./ Put a/an...in/on/under a/an.../ Go to the window and open it./ Take out the book, open on page ๑๗ and read it./ Don't go over there./ Don't be late. etc. - คำขอร้อง เช่น Please look up the meaning in a dictionary./ Look up the meaning in a dictionary, please./ Can/Could you help me, please?/ Excuse me, could you ...? etc. - คำแนะนำ เช่น You should read everyday./ Think before you speak./ คำศัพท์ที่ใช้ในการเล่น Start./ My turn./ Your turn./ Roll the dice./ Count the number./ Finish. etc. - คำสันธาน (conjunction) เช่น and/but/or - ตัวเชื่อม (connective words) เช่น First,... Second,...Third,... Next,... Then,... Finally,... etc.

	<p>๒. อ่านออกเสียงข้อความ นิทาน และบทร้อยกรอง (poem) สั้นๆ ถูกต้องตามหลักการอ่าน</p>	<p>ข้อความ นิทาน และบทร้อยกรอง การใช้พจนานุกรม หลักการอ่านออกเสียง เช่น</p> <ul style="list-style-type: none"> - การออกเสียงพยัญชนะต้นคำและพยัญชนะท้ายคำ - การออกเสียงเน้นหนัก-เบา ในคำและกลุ่มคำ - การออกเสียงตามระดับเสียงสูง-ต่ำ ในประโยค - การแบ่งวรรคตอนในการอ่าน - การอ่านบทร้อยกรองตามจังหวะ
	<p>๓. เลือก/ระบุประโยคและข้อความ ให้สัมพันธ์กับสื่อที่ไม่ใช่ความเรียง (non-text information) ที่อ่าน</p>	<p>ประโยค หรือข้อความ และความหมายเกี่ยวกับตนเอง ครอบครัว โรงเรียน สิ่งแวดล้อม อาหาร เครื่องดื่ม เวลาว่างและนันทนาการ สุขภาพและสวัสดิการ การซื้อ-ขาย ลมฟ้าอากาศ การศึกษา และอาชีพ การเดินทางท่องเที่ยว การบริการ สถานที่ ภาษา และวิทยาศาสตร์และเทคโนโลยี เป็น</p> <p>วงคำศัพท์สะสมประมาณ ๑,๔๐๐-๑,๕๕๐ คำ (คำศัพท์ที่เป็นรูปธรรมและนามธรรม)</p> <p>การตีความ/ถ่ายโอนข้อมูลให้สัมพันธ์กับสื่อที่ไม่ใช่ความเรียง เช่น สัญลักษณ์ เครื่องหมาย กราฟ แผนภูมิ ตาราง ภาพสัตว์ สิ่งของ บุคคล สถานที่ต่างๆ โดยใช้ Comparison of adjectives/ adverbs/ Contrast : but, although/ Quantity words เช่น many/ much/ a lot of/ lots of/ some/ any/ a few/ few/ a little/ little etc.</p>
	<p>๔. ระบุหัวข้อเรื่อง (topic) ใจความสำคัญ (main idea) และตอบคำถามจากการฟังและอ่าน บทสนทนา นิทาน และเรื่องสั้น</p>	<p>บทสนทนา นิทาน เรื่องสั้น และเรื่องจากสื่อประเภทต่างๆ เช่น หนังสือพิมพ์ วารสาร วิทยุ โทรทัศน์ เว็บไซต์</p> <p>การจับใจความสำคัญ เช่น หัวข้อเรื่อง ใจความสำคัญ รายละเอียดสนับสนุน</p> <p>คำถามเกี่ยวกับใจความสำคัญของเรื่อง เช่น ใครทำอะไร ที่ไหน เมื่อไร อย่างไร ทำไม ใช่หรือไม่</p> <ul style="list-style-type: none"> - Yes/No Question - Wh-Question

		<ul style="list-style-type: none"> - Or-Question etc. - Tenses : present simple/ present continuous/ past simple/ future simple etc. - Simple sentence/ Compound sentence
--	--	---

ตารางที่ ๒ มาตรฐาน ต ๑.๒ มีทักษะการสื่อสารทางภาษาในการแลกเปลี่ยนข้อมูลข่าวสาร แสดงความรู้สึกและความคิดเห็นอย่างมีประสิทธิภาพ

ชั้น	ตัวชี้วัด	สาระการเรียนรู้แกนกลาง
ม.๑	๑. สนทนา แลกเปลี่ยนข้อมูลเกี่ยวกับตนเอง กิจกรรม และสถานการณ์ต่างๆ ในชีวิตประจำวัน	ภาษาที่ใช้ในการสื่อสารระหว่างบุคคล เช่น การทักทาย กล่าวลา ขอบคุณ ขอโทษ ชมเชย การพูดแทรกอย่างสุภาพ การชักชวน ประโยค/ข้อความ ที่ใช้แนะนำตนเอง เพื่อน และบุคคลใกล้ตัว และสำนวนการตอบรับ การแลกเปลี่ยนข้อมูลเกี่ยวกับตนเอง กิจกรรม สถานการณ์ต่างๆ ในชีวิตประจำวัน
	๒. ใช้คำขอร้อง ให้คำแนะนำ และ คำชี้แจง ตามสถานการณ์	คำขอร้อง คำแนะนำ และคำชี้แจง
	๓. พูดและเขียนแสดงความต้องการ ขอความช่วยเหลือ ตอบรับ และปฏิเสธการให้ความช่วยเหลือในสถานการณ์ต่างๆ อย่างเหมาะสม	ภาษาที่ใช้ในการแสดงความต้องการ ขอความช่วยเหลือ ตอบรับและปฏิเสธการให้ความช่วยเหลือ เช่น Please.../..., please./ I'd like.../ I need.../ May/Can/Could...?/ Yes,../Please do./Certainly./ Yes, of course./ Sure./ Go right ahead./ Need some help?/ What can I do to help?/ Would you like any help?/ I'm afraid.../ I'm sorry, but.../ Sorry, but... etc.
	๔. พูดและเขียนเพื่อขอและให้ข้อมูล และแสดงความคิดเห็น	คำศัพท์ สำนวน ประโยค และข้อความที่ใช้ในการขอและให้ข้อมูล และแสดงความคิดเห็นเกี่ยวกับเรื่องที่ฟังหรืออ่าน

	เกี่ยวกับเรื่องที่ฟังหรืออ่าน อย่างเหมาะสม	
	๕. พูดและเขียนแสดง ความรู้สึก และความคิดเห็นของ ตนเองเกี่ยวกับ เรื่องต่างๆ ใกล้ตัว กิจกรรม ต่างๆ พร้อมทั้งให้เหตุผลสั้นๆ ประกอบ อย่างเหมาะสม	ภาษาที่ใช้ในการแสดงความรู้สึก ความคิดเห็น และ ให้เหตุผลประกอบ เช่น ชอบ ไม่ชอบ ดีใจ เสียใจ มีความสุข เศร้า หิว รสชาติ สวย น่าเกลียด เสียใจ ดี ไม่ดี จากข่าว เหตุการณ์ สถานการณ์ ในชีวิตประจำวัน เช่น Nice/ Very nice./ Well done!/ Congratulations. I like... because... / I love...because.../ I feel... because... I think.../ I believe.../ I agree/disagree... I don't believe.../ I have no idea.../ Oh no! etc.

ตารางที่ ๓ มาตรฐาน ต ๑.๓ นำเสนอข้อมูลข่าวสาร ความคิดรวบยอด และความคิดเห็นใน
เรื่องต่างๆ โดยการพูด และการเขียน

ชั้น	ตัวชี้วัด	สาระการเรียนรู้แกนกลาง
ม.๑	๑. พูดและเขียนบรรยาย เกี่ยวกับตนเอง กิจกรรม ประจำวัน ประสบการณ์ และ สิ่งแวดล้อม ใกล้ตัว	ประโยคและข้อความที่ใช้ในการบรรยายเกี่ยวกับ ตนเอง กิจกรรมประจำวัน ประสบการณ์ สิ่งแวดล้อม ใกล้ตัว เช่น การเดินทาง การ รับประทานอาหาร การเรียน การเล่นเกม ฟัง เพลง การอ่านหนังสือ การท่องเที่ยว
	๒. พูด/เขียน สรุปใจความ สำคัญ/ แก่นสาระ(theme) ที่ได้จาก การวิเคราะห์เรื่อง/เหตุการณ์ที่ อยู่ในความสนใจของสังคม	การจับใจความสำคัญ/แก่นสาระ การวิเคราะห์ ความเรื่อง/เหตุการณ์ที่อยู่ในความสนใจ เช่น ประสบการณ์ ภาพยนตร์ กีฬา เพลง
	๓. พูด/เขียนแสดงความคิด เห็นเกี่ยวกับกิจกรรมหรือ เรื่องต่างๆ ใกล้ตัว พร้อมทั้ง ให้เหตุผลสั้นๆ ประกอบ	การแสดงความคิดเห็นและการให้เหตุผล ประกอบเกี่ยวกับกิจกรรมหรือเรื่องต่างๆ ใกล้ตัว

ตารางที่ ๔ สารที่ ๒ ภาษาและวัฒนธรรม มาตรฐาน ต ๒.๑ เข้าใจความสัมพันธ์ระหว่างภาษากับวัฒนธรรมของเจ้าของภาษา และนำไปใช้ได้เหมาะสมกับกาลเทศะ

ชั้น	ตัวชี้วัด	สาระการเรียนรู้แกนกลาง
ม.๑	๑. ใช้ภาษา น้ำเสียง และกิริยาท่าทางสุภาพเหมาะสม ตามมารยาทสังคม และวัฒนธรรมของเจ้าของภาษา	การใช้ภาษา น้ำเสียง และกิริยาท่าทางในการสนทนา ตามมารยาทสังคมและวัฒนธรรมของเจ้าของภาษา เช่น การขอบคุณ ขอโทษ การชมเชย การใช้สีหน้าท่าทางประกอบ การพูดขณะแนะนำตนเอง การสัมผัสมือ การโบกมือ การแสดงความรู้สึกชอบ/ไม่ชอบ การกล่าวอวยพร การแสดงอาการตอบรับหรือปฏิเสธ
	๒. บรรยายเกี่ยวกับเทศกาล วันสำคัญ ชีวิตความเป็นอยู่ และประเพณีของเจ้าของภาษา	ความเป็นมาและความสำคัญของเทศกาล วันสำคัญ ชีวิตความเป็นอยู่ และประเพณีของเจ้าของภาษา
	๓. เข้าร่วม/จัดกิจกรรมทางภาษาและวัฒนธรรมตามความสนใจ	กิจกรรมทางภาษาและวัฒนธรรม เช่น การเล่นเกม การร้องเพลง การเล่นนิทาน บทบาทสมมุติ วันขอบคุณพระเจ้า วันคริสต์มาส วันขึ้นปีใหม่ วันวาเลนไทน์

ตารางที่ ๕ มาตรฐาน ต ๒.๒ เข้าใจความเหมือนและความแตกต่างระหว่างภาษาและวัฒนธรรมของเจ้าของภาษากับภาษาและวัฒนธรรมไทย และนำมาใช้อย่างถูกต้องและเหมาะสม

ชั้น	ตัวชี้วัด	สาระการเรียนรู้แกนกลาง
ม.๑	๑. บอกความเหมือนและความแตกต่างระหว่างการออกเสียงประโยคชนิดต่างๆ การใช้เครื่องหมายวรรคตอน และการลำดับคำตามโครงสร้างประโยคของภาษาต่างประเทศและภาษาไทย	ความเหมือน/ความแตกต่างระหว่างการออกเสียงประโยคชนิดต่างๆ ของเจ้าของภาษากับของไทย การใช้เครื่องหมายวรรคตอนและการลำดับคำตามโครงสร้างประโยคของภาษาต่างประเทศและภาษาไทย
	๒. เปรียบเทียบความเหมือนและความแตกต่างระหว่างเทศกาล งานฉลอง วันสำคัญ และชีวิตความเป็นอยู่ของเจ้าของภาษากับของไทย	ความเหมือนและความแตกต่างระหว่างเทศกาลงานฉลอง วันสำคัญ และชีวิตความเป็นอยู่ของเจ้าของภาษากับของไทย

ตารางที่ ๖ สารที่ ๓ ภาษากับความสัมพันธ์กับกลุ่มสาระการเรียนรู้อื่น มาตรฐาน
 ต ๓.๑ ใช้ภาษาต่างประเทศในการเชื่อมโยงความรู้กับกลุ่มสาระการเรียนรู้อื่น และเป็นพื้นฐาน
 ในการพัฒนา แสวงหาความรู้ และเปิดโลกทัศน์ของตน

ชั้น	ตัวชี้วัด	สาระการเรียนรู้แกนกลาง
ม.๑	๑. ค้นคว้า รวบรวม และสรุป ข้อมูล/ ข้อเท็จจริงที่เกี่ยวข้อง กับกลุ่มสาระ การเรียนรู้จากแหล่งเรียนรู้ และนำเสนอด้วยการพูด/การ เขียน	การค้นคว้า การรวบรวม การสรุป และการ นำเสนอข้อมูล/ข้อเท็จจริงที่เกี่ยวข้องกับกลุ่ม สาระการเรียนรู้อื่น

ตารางที่ ๗ สารที่ ๔ ภาษากับความสัมพันธ์กับชุมชนและโลก มาตรฐาน ต ๔.๑ ใช้
 ภาษาต่างประเทศในสถานการณ์ต่างๆ ทั้งในสถานศึกษา ชุมชน และสังคม

ชั้น	ตัวชี้วัด	สาระการเรียนรู้แกนกลาง
ม.๑	๑. ใช้ภาษาสื่อสารใน สถานการณ์จริง/สถานการณ์ จำลองที่เกิดขึ้นในห้องเรียน และสถานศึกษา	การใช้ภาษาสื่อสารในสถานการณ์จริง/ สถานการณ์จำลองที่เกิดขึ้นในห้องเรียนและ สถานศึกษา

ตารางที่ ๘ มาตรฐาน ต ๔.๒ ใช้ภาษาต่างประเทศเป็นเครื่องมือพื้นฐานในการศึกษาต่อ การ
 ประกอบอาชีพ และการแลกเปลี่ยนเรียนรู้กับสังคมโลก

ชั้น	ตัวชี้วัด	สาระการเรียนรู้แกนกลาง
ม.๑	๑. ใช้ภาษาต่างประเทศในการ สืบค้น/ค้นคว้า ความรู้/ข้อมูล ต่างๆ จากสื่อและแหล่งการ เรียนรู้ต่างๆ ในการศึกษาต่อ และประกอบอาชีพ	การใช้ภาษาต่างประเทศในการสืบค้น/การ ค้นคว้าความรู้/ข้อมูลต่างๆ จากสื่อและแหล่งการ เรียนรู้ต่างๆ ในการศึกษาต่อและประกอบอาชีพ

๓. บริบทสถานศึกษา

โรงเรียนทาจุมเงินวิทยาคาร

เป็นโรงเรียนสังกัดสำนักงานคณะกรรมการการศึกษาขั้นพื้นฐาน ตั้งอยู่ ณ เลขที่ ๑๕๓ หมู่ ๕ ต.ทาจุมเงิน อ.แม่ทา จ.ลำพูน ๕๑๑๗๐ จัดการเรียนการสอนในระดับชั้นมัธยมศึกษา เดิมพระครูสถิตยวัตรธรรม อดีตเจ้าคณะอำเภอแม่ทาและ คุณดิลก ศรีแก้ว อดีตสมาชิกสภาจังหวัดลำพูนในสมัยนั้น ได้พิจารณาเห็นว่าควรมีการขยายการศึกษาให้เด็กนักเรียนที่จบชั้นประถมศึกษา ในเขตตำบลทากาศและทาจุมเงิน ได้ศึกษาต่อในเขตพื้นที่ของตนเอง ไม่ต้องไปศึกษาต่อในเมือง ซึ่งมีระยะทางไกล การเดินทางไม่สะดวกจึงได้เชิญกำนัน ผู้ใหญ่บ้าน สมาชิกสภาตำบล และประชาชนในเขตตำบลทาจุมเงินและตำบลทากาศ มาประชุมปรึกษาหารือกัน ที่ประชุมมีมติเป็นเอกฉันท์ ให้มีการจัดตั้งโรงเรียนมัธยม

ขึ้น โดยเริ่มแรกให้ใช้สถานที่เรียนของโรงเรียนบ้านศรีบ้านไปก่อน จากนั้นได้ขอที่ดินสาธารณประโยชน์ของตำบลทาขุมเงินและได้ขออนุมัติให้เป็นที่ตั้งของโรงเรียนด้วยความร่วมมือจากข้าราชการ พ่อค้า และประชาชนร่วมกันบริจาคเงิน เป็นค่าก่อสร้างอาคารชั่วคราวกรมสามัญศึกษา แบบ ๐๐๔ จำนวน ๖ ห้องเรียนและสร้างส้วมแบบชั่วคราว ๑ หลัง โดยได้ทำการก่อสร้างเมื่อวันที่ ๒๘ พฤษภาคม ๒๕๑๙ มีนักเรียนสมัครเข้าเรียนจำนวน ๗๖ คน เปิดสอนจำนวน ๒ ห้องๆ ละ ๓๘ คน ครูจำนวน ๓ คน ผู้บริหารคนแรกคือนายบริบูรณ์ สุทธสุภา โรงเรียนแห่งนี้ ได้รับการประกาศจัดตั้งเป็นโรงเรียนมัธยมศึกษาสายสามัญ เมื่อวันที่ ๘ กรกฎาคม ๒๕๑๙ มีชื่อว่า โรงเรียนทาขุมเงินวิทยาคาร มีโรงเรียนในเขตพื้นที่บริการ จำนวน ๔ ตำบลคือ ตำบลทากาศ ตำบลทากาศเหนือ ตำบลทาขุมเงิน และ ตำบลทาทุ่งหลวง อัตลักษณ์โรงเรียน คือ ตระหนักรู้คุณค่า รักษาวัฒนธรรมชาวองวิสัยทัศน์ (Vision) คือ ผู้เรียนมีความรู้คู่คุณธรรม ก้าวทันเทคโนโลยี สืบสานวัฒนธรรมประเพณี และภูมิปัญญาท้องถิ่น ดำรงชีวิตตามหลักของปรัชญาเศรษฐกิจพอเพียง ปรัชญาคือ ความรู้คู่คุณธรรม สร้างปัญญาพัฒนาสังคม พันธกิจเป้าหมาย คือ ๑. ผู้เรียนทุกคนมีคุณภาพตามมาตรฐานการศึกษาขั้นพื้นฐาน และผู้เรียนที่ด้อยโอกาสทางการศึกษา ได้รับโอกาสในการศึกษาอย่างทั่วถึงตามศักยภาพ ๒. ครูผู้สอนสามารถจัดการเรียนการสอนได้อย่างมีประสิทธิภาพ โดยเน้นผู้เรียนเป็นสำคัญ ๓. ครูและบุคลากรทางการศึกษา สามารถปฏิบัติงานที่ได้รับมอบหมายได้อย่างมีประสิทธิภาพ ตามศักยภาพ ๔. สถานศึกษาและชุมชนมีส่วนร่วมในการขับเคลื่อนเพื่อพัฒนาคุณภาพในการศึกษากลยุทธ์สถานศึกษา ข้อที่ ๑ การจัดการศึกษาเพื่อความมั่นคง ข้อที่ ๒ พัฒนาคุณภาพผู้เรียน เพื่อสร้างขีดความสามารถในการแข่งขัน ข้อที่ ๓ พัฒนาคู่มือ ผู้เรียนบุคลากรทางการศึกษา ให้มีศักยภาพ ข้อที่ ๔ การสร้างโอกาส ความเสมอภาค และความเท่าเทียม การเข้าถึงบริการทางการศึกษา ข้อที่ ๕ การจัดการศึกษาเพื่อสร้างเสริมคุณภาพชีวิตที่เป็นมิตรกับสิ่งแวดล้อม ข้อที่ ๓ การพัฒนาระบบบริหารจัดการและส่งเสริมให้ทุกภาคส่วนมีส่วนร่วมในการจัดการศึกษา ข้อที่ ๗ การพัฒนาผลสัมฤทธิ์ทางวิชาการของผู้เรียน มีผู้อำนวยการคือ นางศิริกาญจน์ จงศิริวัฒน์ สภากาแฟตลอดชีพของโรงเรียนมีความร่มรื่น มีที่นั่งให้พักผ่อน มีจุดน้ำดื่ม และห้องสมุด รวมถึงศูนย์เศรษฐกิจพอเพียง ในส่วนห้องเรียนแต่ละห้องโดยส่วนใหญ่ จะมีกระดาน และมีการจัดตกแต่งบอร์ดหน้าห้องเรียน บริเวณหลังห้องมีการติดเกียรติบัตร รางวัล รูป ที่เป็นผลงานของห้องรวมทั้งสมาชิกในชั้นเรียนอีกด้วย โดยห้องเรียนที่มีครูอยู่ประจำจะมีเทคโนโลยีอำนวยความสะดวก แต่ห้องเรียนที่นักเรียนอยู่ประจำจะไม่มีสื่ออิเล็กทรอนิกส์

๔. วิธีการจดจำคำศัพท์ภาษาอังกฤษด้วยคำคล้องจอง

การเรียนกับเรื่องของความจำนั้น นับเป็นสิ่งที่มีความเกี่ยวเนื่องกันอย่างมาก เพราะการที่นักเรียนจะสามารถเรียนรู้ได้อย่างมีประสิทธิภาพและสามารถนำความรู้มาประยุกต์ใช้ได้ นั้น จำเป็นต้องอาศัยความจำ เพื่อเก็บข้อมูลความรู้เหล่านั้นได้อย่างถาวร ก่อนที่จะสามารถนึกถึงและนำมาใช้ตอบสนองได้ตามแต่สถานการณ์นั้น ๆ

แม้ว่าสมองของมนุษย์สามารถจดจำสิ่งต่าง ๆ ได้อย่างไม่มีขีดจำกัด แต่การจำอะไรที่มากมาย และซับซ้อนนั้น ก็จำเป็นต้องมีเทคนิคพิเศษที่ช่วยให้จดจำข้อมูลเหล่านั้นได้ง่ายขึ้น ซึ่งเทคนิคช่วยจำนั้น เราสามารถเรียกรวม ๆ กันได้ว่าเป็น นิโมนิค Mnemonic

นี่โมนิค Mnemonic คือเทคนิคช่วยจำ ที่ช่วยให้เราจดจำข้อมูลที่มีอยู่อย่างมากมายได้อย่างรวดเร็วและเป็นระบบโดยใช้ประโยชน์จากการรับรู้ของสมองเพื่อให้สมองสามารถรับรู้สิ่งต่าง ๆ เช่น การจดจำคำศัพท์ กฎเกณฑ์ สูตร และทฤษฎี ได้ง่ายและรวดเร็วมากยิ่งขึ้น

นี่โมนิค เป็นเทคนิคที่ถูกนำมาใช้กันอย่างแพร่หลายทั้งในการเรียนรู้ และในชีวิตประจำวัน โดยมีประวัติศาสตร์มายาวนานตั้งแต่ยุคกรีกโรมันผ่านนักปรัชญาต่าง ๆ ซึ่งมักใช้เทคนิคนี้ เช่น การร้อยเรียงเป็นนิทานหรือบทกลอนในการจดจำเรื่องราวต่าง ๆ เพื่อใช้ในการบอกเล่าเรื่องให้บุคคลอื่น ฟังซึ่ง คำว่า Mnemonic นั้นมีรากศัพท์มาจากคำว่า mnēmonikos ซึ่งในภาษากรีกที่แปลว่า ความจำโดยมีที่มาจากชื่อของเทพี Mnemosyne (นีมอซินี) ซึ่งเป็นเทพีแห่งความทรงจำนั่นเอง

๔.๑ ประเภทของการจับใจความสำคัญ

สำหรับประเภทของประเภทของนี่โมนิค ๙ รูปแบบต่อไปนี้คือเทคนิคนี่โมนิคพื้นฐานที่มีการนำมาใช้กันอย่างแพร่หลาย

๑. Music Mnemonics สมองของคนเราสามารถจดจำข้อมูลที่ร้อยเรียงกันได้ดีทำให้เวลาฟังเพลง เรามักจะจำเนื้อเพลงได้ในระยะเวลาอันสั้น ดังนั้นการนำข้อมูลความรู้มาเรียบเรียงเป็นบทเพลง จะช่วยให้เราสามารถจดจำข้อมูลทั้งหมดอย่างง่ายดายมากยิ่งขึ้นซึ่งตัวอย่างที่เห็นได้ชัดของเทคนิคการจำรูปแบบนี้ คือ การร้องเพลง ABC ซึ่งช่วยให้นักเรียนสามารถจำตัวอักษรภาษาอังกฤษทั้ง ๒๘ ตัวได้อย่างรวดเร็ว

๒. Name Mnemonics แทนที่เราจะจำข้อมูลหลาย ๆ อย่างในคราวเดียว เราอาจจะจับกลุ่มข้อมูลเหล่านั้น แล้วนำเอาตัวอักษรแรกที่บอกถึงข้อมูล เช่น คำศัพท์หรือหัวข้อของเรื่องมารวมเป็นคำใหม่ เพื่อให้เราสามารถจดจำข้อมูลทั้งหมดได้ง่ายขึ้น

๓. Expression/Word Mnemonic คือการนำข้อมูลมาเรียบเรียงเป็นวลีหรือประโยคที่เข้าใจง่ายเพื่อให้เราจดจำวลีหรือประโยคเหล่านั้น ซึ่งจะช่วยให้เราสามารถระลึกถึงข้อมูลเบื้องต้นได้เช่น การจำอักษรกลางในภาษาไทย ด้วยประโยคที่ว่า “ไกจิกเด็กจายบนปากโอ่ง” หรือจดจำอักษรสูง ด้วยประโยคที่ว่า “ผีฝากถุงข้าวสารให้ฉัน” เป็นต้น

๔. Model Mnemonic เป็นการนำข้อมูลมาออกแบบใหม่ ในรูปของแผนผังหรือแผนภูมิ เพื่อช่วยให้เราความเข้าใจและระลึกถึงข้อมูลที่สำคัญเหล่านั้นได้ดีขึ้น เช่น ภาพตารางธาตุที่ช่วยในการเรียนวิชาเคมี หรือภาพวัฏจักรธรรมชาติต่าง ๆ ที่สามารถอธิบายวงจรในวิชาชีววิทยา

๕. Ode/Rhyme Mnemonics เช่นเดียวกับการใช้บทเพลง เราสามารถนำข้อมูลมาร้อยเรียงเป็นบทกลอนหรือคำคล้องจองต่าง ๆ ได้ ซึ่งความเรียงที่สอดคล้องกันนี้จะช่วยให้สมองสามารถจดจำข้อมูลต่าง ๆ ได้ดีขึ้นและลืมเลือนได้ยากเช่น การท่องสูตรคูณ และการท่องคำคล้องจอง ก.ไก่ ถึง ฮ.นกยูง

๖. Note Organization เป็นการจัดระเบียบข้อมูล โดยการบันทึกย่อ ซึ่งช่วยให้เราสามารถเรียกคืนความจำได้จากการนำบันทึกนั้นกลับมาอ่านอีกครั้ง ยกตัวอย่างเช่น การใช้แฟลชการ์ดเพื่อช่วยในการจดจำคำศัพท์ การเขียน Mind map หรือ การบันทึกย่อในหนังสือตามจุดที่สำคัญ เป็นต้น

๗. Image Mnemonics การใช้รูปภาพเพื่ออธิบายถึงข้อมูลที่ได้เรียนรู้หรือรับรู้ ซึ่งไม่จำเป็นจะต้องเป็นภาพที่แสดงออกมา ภาพที่สร้างในจิตของตัวเองก็นับว่าเป็นเทคนิคการจำในรูปแบบนี้ด้วย

วิธีการนี้ไม่จำเป็นว่าจะต้องมีทักษะทางศิลปะ เราสามารถที่จะวาดภาพแบบใดก็ได้ ถ้าเราสามารถที่จะเข้าใจและทำให้ระลึกถึงข้อมูลนั้น เช่น การวาดแผนที่ประเทศไทย เพื่อช่วยในการจำสภาพภูมิศาสตร์ต่าง ๆ หรือ การใช้นิ้วมือ เพื่อช่วยในการจำสูตรหาค่า $\sin \cos \tan$ ในวิชาคณิตศาสตร์

๘. Connection Mnemonics เทคนิคการจำรูปแบบนี้เป็นการเชื่อมโยงข้อมูลเดิมเข้ากับข้อมูลใหม่ โดยการใช้ประโยชน์จากสิ่งที่เราจำได้แล้ว มาช่วยให้เราจดจำข้อมูลใหม่ได้ง่ายมากขึ้น ยกตัวอย่าง เช่น การจำประเทศต่าง ๆ ด้วยรูปร่างในแผนที่ (ประเทศไทย-ชวาน) (ประเทศอิตาลี-รองเท้าบูท) หรือในการจดจำชื่อของบุคคลสำคัญในประวัติศาสตร์ เราอาจจะนึกถึงวีรกรรมที่เขาได้ทำ เพื่อให้นึกถึงบุคคลนั้น (พระเจ้าตากสิน - ตั้งกรุงธนบุรี) (พระเจ้าจอร์จที่ห้า - เลิกทาส) เป็นต้น

๙. Spelling Mnemonics คือการใช้ประโยชน์จากการสะกดคำ เพื่อให้เกิดการจดจำได้ดี เช่น การใช้ประโยคที่ว่า “อย่า อยู่ อย่าง อยาก” เพื่อบอกถึงคำสี่คำที่อักษร อ นำอักษร ย แต่ไม่ต้องอ่านออกเสียงอักษร อ เหมือนเป็นอักษรนำ เป็นต้น

เทคนิคนี้โมนิคั้นถูกนำมาใช้อย่างมากมายในการเรียนแทบทุกวิชา ซึ่งช่วยให้นักเรียนเข้าใจและจดจำเนื้อหาความรู้ต่าง ๆ ได้ดีขึ้น และช่วยเสริมประสิทธิภาพการเรียนรู้ของนักเรียนให้มีประสิทธิภาพมากยิ่งขึ้น ทำให้นักเรียนสามารถจดจำเนื้อหาความรู้และสามารถระลึกถึง เพื่อนำมาใช้สนองต่อเหตุการณ์ต่าง ๆ ได้อย่างเหมาะสม โดยไม่หลงลืมหรือใช้เวลานานจนเกินไป จึงเป็นเทคนิคที่ดีอย่างหนึ่งที่ครูผู้สอนควรส่งเสริมให้นักเรียนได้ใช้อย่างต่อเนื่อง ทั้งในการเรียนและการเรียนรู้ในชีวิตประจำวัน

๕. ความพึงพอใจ

ความหมายของความพึงพอใจในการเรียนรู้ความพึงพอใจ (Satisfaction) เป็นคำที่มีความหมายที่หลากหลายนักการศึกษาและนักพัฒนาหลักสูตรหลายคนได้ให้ความหมายไว้ดังต่อไปนี้

ชัยวัฒน์ ดุงศรีแก้ว (๒๕๔๓ : ๑๔) ได้ให้ความหมายของความพึงพอใจว่า เป็นความรู้สึกนึกคิดหรือทัศนคติของผู้ปฏิบัติงานที่มีต่อการปฏิบัติงานรวมทั้งกระบวนการองค์ประกอบตลอดจนปัจจัยที่เกี่ยวข้องกับงานนั้น ๆ หากเป็นไปในทางบวกจะมีผลทำให้เกิดความพึงพอใจต่อการปฏิบัติงานจะมีการเสียสละอุทิศแรงกายแรงใจแรงทรัพย์และสติปัญญาให้แก่งานมากขึ้นแต่ในทางตรงกันข้ามหากผู้ปฏิบัติงานมีความรู้สึกนึกคิดหรือทัศนคติต่อการปฏิบัติงานไปในทางลบที่จะมีผลต่อการปฏิบัติงาน

ณัฐชยา เอื้อมอูน (๒๕๔๔ : ๓๕) ได้ให้ความหมายของความพึงพอใจไว้ว่า ความพึงพอใจหมายถึง ความรู้สึกหรือทัศนคติของบุคคลที่มีต่องานหรือกิจกรรมซึ่งสามารถเป็นไปได้ทั้งทางบวกและทางลบถ้าเป็นไปในทางบวกก็ทำให้เกิดผลดีต่องานและกิจกรรมที่ทำหรือเข้าร่วมแต่ถ้าเป็นไปในทางลบจะเกิดผลเสียต่องานหรือกิจกรรมที่ทำได้เช่นกัน

กัลยา ทองอ้วน (๒๕๕๒ : ๓๔) ได้ให้ความหมายความพึงพอใจว่า ความพึงพอใจหมายถึง ความรู้สึกนึกคิดหรือเจตคติที่ดีของบุคคลที่มีต่อการทำงานหรือการปฏิบัติกิจกรรมในเชิงบวกดังนั้นพอกล่าวสรุปได้ว่าความพึงพอใจที่มีต่อการเรียนหมายถึงความรู้สึกพอใจชอบในการร่วมปฏิบัติกิจกรรมการเรียนการสอนแบบโครงการและต้องการดำเนินกิจกรรมนั้น ๆ จนบรรลุ ผลสำเร็จ

กล่าวโดยสรุปได้ว่าความพึงพอใจหมายถึงความรู้สึกนึกคิดหรือเจตคติที่ดีของบุคคลที่มีต่อการทำงานหรือการปฏิบัติกิจกรรมทั้งทางบวกและทางลบถ้าเป็นทางบวกก็จะทำให้เกิดผลดีต่อการ

ปฏิบัติงานที่ทำแต่ถ้าเป็นทางลบก็จะเกิดผลเสียต่อการปฏิบัติงานนั้นได้ทำให้ผู้เรียนเกิดความพึงพอใจในการเรียนจึงเป็นองค์ประกอบสำคัญที่ทำให้ผู้เรียนเกิดการเรียนรู้ได้อย่างมีประสิทธิภาพที่บุคคลจะเรียนรู้หรือมีพัฒนาการและความเจริญงอกงามนั้นบุคคลจะต้องอยู่ในสภาวะพึงพอใจหรือสุขใจเป็นเบื้องต้น นั่นคือบุคคลต้องได้รับการจูงใจทั้งในลักษณะนามธรรมและรูปธรรม

๖. แบบทดสอบ

แบบทดสอบ (Achievement test) นักวัดผลและนักการศึกษาไทยมีการเรียกชื่อแตกต่างกันไปเป็นแบบทดสอบ แบบทดสอบผลสัมฤทธิ์หรือแบบสอบผลสมฤทธิ์ และได้ให้ความหมายไว้ในแนวทางเดียวกันดังนี้

พิชิต ฤทธิ์จรูญ (๒๕๓๘) ให้ความหมายว่า แบบทดสอบ หมายถึง ชุดคำถามที่วัดความรู้ ทักษะและสมรรถภาพสมองด้านต่าง ๆ ที่เด็กได้รับจากประสบการณ์ทั้งปวง ทั้งจากโรงเรียนและที่บ้าน ยกเว้นการวัดทางร่างกาย ความถนัด และทางบุคคลกับสังคมสำหรับในโรงเรียนแล้ว แบบทดสอบประเภทผลสัมฤทธิ์มุ่งที่จะวัดความสำเร็จในวิชาการเป็นส่วนใหญ่

ศิริชัย กาญจนวาสี (๒๕๕๖: ๑๖๕) กล่าวว่า แบบทดสอบมีบทบาทสำคัญในการใช้เครื่องมืออย่างหนึ่งสำหรับการวัดและประเมินผลสัมฤทธิ์ของการเรียนรู้ของผู้เรียนตามเป้าหมายที่กำหนดไว้ ทำให้ผู้สอนทราบว่า ผู้เรียนได้พัฒนาความรู้ ความสามารถถึงระดับมาตรฐานที่กำหนดไว้หรือยัง หรือมีความรู้ความสามารถถึงระดับใด มีความรู้ความสามารถดีเพียงไร เมื่อเปรียบเทียบกับเพื่อน ๆ ที่เรียนด้วยกัน

พีระพงษ์ เครื่องสนุก. (๒๕๕๘) แบบทดสอบ คือ ชุดของคำถามที่สร้างขึ้น เพื่อให้ผู้ถูกทดสอบแสดงพฤติกรรมบางอย่างใดอย่างหนึ่งออกมาให้ผู้สอบสังเกตได้และวัดได้ แบบทดสอบ เป็นเครื่องมือวัดพฤติกรรมด้านพุทธิพิสัย ซึ่งถือว่าเป็นสติปัญญาของมนุษย์ว่ามีความรู้หรือไม่เพียงใดที่ซ่อนแฝงอยู่ในตัวบุคคลทั้งในด้านพฤติกรรมความรู้ ความจำ ความเข้าใจ การนำไปใช้ และอื่น ๆ

กล่าวโดยสรุปได้ว่า แบบทดสอบคือเครื่องมือที่ใช้วัดความรู้ ความสามารถของผู้เรียนหลังจากที่ได้รับการเรียนการสอนไปแล้ว และใช้ประเมินผลการเรียนรู้ของผู้เรียนว่าตรงตามเป้าหมายหรือจุดประสงค์ที่ผู้สอนตั้งไว้หรือไม่

๖.๑ ประเภทของแบบทดสอบ

แบบทดสอบที่ใช้ทางการศึกษามีแตกต่างกันหลายประเภท แล้วแต่ยึดหลักเกณฑ์ที่ใช้ในการจำแนกต่างกัันดังนี้

๑. จำแนกตามกระบวนการในการสร้าง จำแนกได้ ๒ ประเภท คือ

๑.๑ แบบทดสอบที่ครูสร้างขึ้นเอง (Teacher Made Test) เป็นแบบทดสอบที่ครูสร้างขึ้นเฉพาะคราวเพื่อใช้ทดสอบผลสัมฤทธิ์และความสามารถทางวิชาการของเด็ก

๑.๒ แบบทดสอบมาตรฐาน(Standardized Test) เป็นแบบทดสอบที่สร้างขึ้นด้วยกระบวนการหรือวิธีการที่ซับซ้อนมากกว่าแบบทดสอบที่ครูสร้างขึ้นเอง เมื่อสร้างขึ้นแล้วมีการนำไปทดลองสอบวิเคราะห์ด้วยวิธีการทางสถิติหลายครั้ง เพื่อปรับปรุงให้มีคุณภาพดี มีความเป็นมาตรฐาน

๒. จำแนกตามรูปแบบคำถามและวิธีการตอบ จำแนกได้ ๓ ประเภท ดังนี้

๒.๑ แบบทดสอบอัตนัย (Subjective Test) แบบทดสอบประเภทนี้มีจุดมุ่งหมายที่จะให้ผู้ตอบได้ตอบยาว ๆ แสดงความคิดเห็นเต็มที่ ผู้สอบมีความรู้ในเนื้อหาที่น้อยเพียงไรก็เขียนออกมาให้หมดภายในเวลาที่กำหนดให้

๒.๒ แบบทดสอบปรนัย (Objective Test) เป็นแบบทดสอบที่มุ่งให้ผู้สอบตอบสั้น ๆ ในแต่ละข้อวัดความสามารถเพียงเรื่องใดเรื่องหนึ่งเพียงเรื่องเดียว ได้แก่ แบบทดสอบแบบต่าง ๆ ดังต่อไปนี้

๓.๒.๑ แบบถูกผิด (True - False)

๓.๒.๒ แบบเติมคำ (Completion)

๓.๒.๓ แบบจับคู่ (Matching)

๖.๒ คุณลักษณะที่ดีของเครื่องมือวัดและประเมินผล

การตรวจสอบคุณภาพของแบบทดสอบที่ใช้ในการวัดผลจะต้องทำการตรวจสอบคุณภาพด้านต่าง ๆ ที่จำเป็น ของแบบทดสอบแต่ละชนิดดังต่อไปนี้

๑. ความเที่ยงตรง (Validity) เป็นความถูกต้องสอดคล้องของแบบทดสอบกับสิ่งที่ต้องการจะวัด ซึ่งเป็น คุณลักษณะของแบบทดสอบที่ถือว่าสำคัญที่สุด โดยมีเกณฑ์ในการเปรียบเทียบ คือ เนื้อหา โครงสร้าง สภาพ ปัจจุบันและอนาคต

๒. ความเชื่อมั่น (Reliability) เป็นความคงเส้นคงวาของคะแนนในการวัดแต่ละครั้งหรือความคงที่ของผลการวัด ผลของการวัดไม่ว่าจะเป็นคะแนนหรืออันดับที่ก็ตาม เมื่อวัดได้ผลออกมาแล้วสามารถเชื่อถือได้ในระดับสูงจนสามารถประกันได้ว่า ถ้ามีการตรวจสอบผลซ้ำอีกไม่ว่ากี่ครั้งก็จะได้ผลใกล้เคียง และสอดคล้องกับผลการวัดเดิม นั่นเอง

๓. ความเป็นปรนัย (Objectivity) เป็นความชัดเจนที่ทุกฝ่ายที่เกี่ยวข้องกับการวัดผล ครั้งนั้นมีความเห็น สอดคล้องกันในเรื่องของคำถาม ค่าของคะแนนหรืออันดับที่ที่วัดได้ ตลอดจนการแปลงค่าคะแนนเป็นผลประเมินในการตัดสินคุณค่าก็สอดคล้องตรงกัน

๖.๓ วิธีการหาคุณภาพเครื่องมือ

การสร้างเครื่องมือที่ใช้ในการเก็บรวบรวมข้อมูล ครูผู้สอนต้องหาคุณภาพของเครื่องมือเพื่อเป็นการยืนยันว่า เครื่องมือนั้นมีคุณภาพ ซึ่งการหาคุณภาพของเครื่องมือสามารถจำแนกเป็น ๒ ลักษณะ คือ

๑. การหาคุณภาพของเครื่องมือทั้งฉบับ การวิเคราะห์ข้อสอบทั้งฉบับ เป็นการตรวจสอบคุณภาพของเครื่องมือวัด เกี่ยวกับความเที่ยงตรง (Validity) และความเชื่อมั่น (Reliability) รายละเอียดดังนี้

(๑) ความเที่ยงตรง หมายถึง ความสามารถของเครื่องมือวัด ที่สามารถวัดได้ในสิ่งที่ต้องการวัด เป็นความสอดคล้องระหว่างผลการวัด กับสิ่งที่ต้องการวัด ความตรงที่ใช้ในการทดสอบจำแนกเป็น ๓ ชนิด ได้แก่ ความตรง ตามเนื้อหา ความตรงตามโครงสร้างและความตรงตามเกณฑ์ที่เกี่ยวข้องโดยแบบทดสอบวัดผลสัมฤทธิ์จะเกี่ยวข้องกับ ความตรงตามเนื้อหา มากกว่าความตรงชนิดอื่น ๆ

๖.๔ การหาค่าความเที่ยงตรงเชิงเนื้อหา (Content Validity) เป็นการหาค่าความเที่ยงตรงที่ให้ผู้เชี่ยวชาญพิจารณาว่าข้อสอบหรือข้อคำถามแต่ละข้อ วัดได้ตรงตามสิ่งที่ต้องการวัดเนื้อหาหรือวัตถุประสงค์การเรียนรู้มากน้อย เพียงใด โดยใช้เกณฑ์การประเมิน ดังนี้

ให้คะแนน +๑ หมายถึง แน่ใจว่าข้อสอบวัดจุดประสงค์/เนื้อหานั้น

- ให้คะแนน ๐ หมายถึง ไม่แน่ใจว่าข้อสอบวัดจุดประสงค์/เนื้อหานั้น
ให้คะแนน -๑ หมายถึง แน่ใจว่าข้อสอบไม่วัดจุดประสงค์/เนื้อหานั้น

แล้วนำข้อมูลที่ได้จากการพิจารณาของผู้เชี่ยวชาญ หาค่าความสอดคล้องระหว่างข้อคำถามแต่ละข้อ กับ จุดประสงค์หรือเนื้อหา (Index of Item-Objective Congruence หรือ IOC) จากสูตร

$$IOC = \frac{\sum R}{N}$$

เมื่อ I.O.C. แทน ความสอดคล้องระหว่างข้อคำถามกับจุดประสงค์
 $\sum R$ แทน ผลรวมระหว่างคะแนนความคิดเห็นของผู้เชี่ยวชาญ
N แทน จำนวนผู้เชี่ยวชาญ

เกณฑ์การตัดสินค่า IOC ถ้ามีค่า ๐.๕๐ ขึ้นไป แสดงว่า ข้อคำถามนั้นวัดได้ตรงจุดประสงค์หรือตรงตามเนื้อหานั้น แสดงว่า ข้อคำถามข้อนั้นใช้ได้

๗. แบบสอบถาม

ความหมายของแบบสอบถามเป็นคำที่มีความหมายที่หลากหลายนักการศึกษาและนักพัฒนาหลักสูตรหลายคนได้ให้ความหมายไว้ดังต่อไปนี้

Karl F. schnewsler ได้กล่าวไว้ในหนังสือ Social Research Method ว่า แบบสอบถามคือ คำถามที่เกี่ยวข้องสัมพันธ์กับชุดหนึ่งทีสร้างขึ้นเพื่อใช้รวบรวมข้อมูลจากกลุ่มประชากรตามวัตถุประสงค์ที่ได้กำหนดไว้ "(a set of relate questions assemble according to prescribed ruled to obtain information from a large number of person for a definite objective

ถาวร ทิศทองคำ (๒๕๕๙, หน้า ๑๖) แบบสอบถาม (Questionnaire) คือชุดของข้อคำถามที่ต้องการให้ผู้ตอบได้สะท้อนข้อมูลที่ต้องการศึกษาโดยส่วนใหญ่แบบสอบถามมักนิยมใช้วัดสภาพที่เป็นจริงความคิดเห็นความรู้สึกหรือทัศนคติต่าง ๆ

จิตติรัตน์ แสงเลิศอุทัย (๒๕๕๘, หน้า ๑๘) ได้กล่าวไว้ว่า แบบสอบถาม (questionnaire) คือเครื่องมือที่ใช้วัดพฤติกรรมภายในของบุคคลเกี่ยวกับความรู้สึกความคิดเห็นเจตคติความสนใจ ฯลฯ ซึ่งกล่าวได้ว่าเป็นพฤติกรรมด้านจิตพิสัยนั่นเองนอกจากนี้ยังเหมาะสำหรับศึกษาข้อมูลส่วนตัวของบุคคลด้วยแบบสอบถามมีลักษณะเป็นชุดของคำถามทีสร้างขึ้นเพื่อให้ศึกษาหาข้อมูลตามจุดประสงค์

จากข้อมูลข้างต้น สรุปได้ว่า แบบสอบถาม คือ ชุดของข้อคำถามที่ใช้เป็นเครื่องมือวัดพฤติกรรมภายในของบุคคล เกี่ยวกับความรู้สึก ความคิด เจตคติ หรือความสนใจในสิ่งใดสิ่งหนึ่ง ซึ่งกล่าวได้ว่า เป็นพฤติกรรมด้านจิตพิสัยนั่นเอง

๗.๑ รูปแบบของแบบสอบถาม

แบ่งรูปแบบของแบบสอบถามได้ ๒ แบบ คือ

๑. แบบสอบถามแบบปลายเปิด (Open-ended Form) แบบสอบถามแบบนี้ไม่ได้กำหนดคำตอบไว้ ผู้ตอบสามารถเขียนตอบหรือแสดงความคิดเห็นได้อย่างอิสระด้วยคำพูดของตนเองคล้ายกับข้อสอบแบบอัตนัย

๒. แบบสอบถามแบบปลายปิด (Closed-ended Form) แบบสอบถามแบบนี้ประกอบด้วยข้อคำถามและตัวเลือก (คำตอบ) ซึ่งตัวเลือกนี้สร้างขึ้นโดยคาดว่าผู้ตอบแบบสอบถามสามารถเลือกตอบได้ตามต้องการ และมีอย่างเพียงพอเหมาะสม แบบสอบถามแบบนี้สร้างยาก ใช้เวลาในการสร้างมากกว่าแบบสอบถามแบบปลายเปิด แต่ผู้ตอบตอบง่าย สะดวก รวดเร็ว นอกจากนี้ข้อมูลที่ได้สามารถนำไปวิเคราะห์ สรุปผลได้ง่ายอีกด้วย

๗.๒ การสร้างแบบตรวจสอบรายการ

๑. กำหนดลักษณะของสิ่งที่จะประเมินหรือตรวจสอบ
๒. กำหนดและอธิบายการกระทำหรือพฤติกรรมที่ชัดเจนที่บ่งชี้คุณลักษณะของสิ่งที่จะประเมิน
๓. เขียนรายการ (ข้อความ) ที่บ่งชี้การกระทำหรือพฤติกรรม และตรวจสอบว่า รายการนั้นชัดเจน ช้ำซ้อนกับรายการอื่นหรือไม่
๔. จัดเรียงรายการที่แสดงลำดับของการกระทำหรือพฤติกรรม
๕. นำไปทดลองกับสถานการณ์จริง และนำมาปรับปรุงแก้ไข

๘. งานวิจัยที่เกี่ยวข้อง

พิชามญชุ์ ศรีสวัสดิ์ และคณะ (๒๕๖๕) ได้ศึกษาการพัฒนาผลสัมฤทธิ์ในการจดจำคำศัพท์ภาษาอังกฤษ โดยใช้แบบฝึกจดจำคำศัพท์แบบคำคล้องจองของนักเรียนชั้นประถมศึกษาปีที่ ๔ พบว่า ผลการเปรียบเทียบผลสัมฤทธิ์การจดจำคำศัพท์ภาษาอังกฤษหลังเรียน โดยใช้แบบฝึกจดจำคำศัพท์ภาษาอังกฤษแบบคำคล้องจอง ของนักเรียนชั้นประถมศึกษาปีที่ ๔ สูงกว่าไม่ใช้แบบฝึกจดจำคำศัพท์ภาษาอังกฤษแบบคำคล้องจอง อย่างมีนัยสำคัญทางสถิติที่ระดับ .๐๑

วาณี โรจนดิษฐ์ (๒๕๖๐) การพัฒนาบทเรียนคอมพิวเตอร์ช่วยสอน เรื่อง การอ่านคำ ศัพท์คล้องจองภาษาอังกฤษที่ใช้ในชีวิตจริง สำหรับนักศึกษาระดับประกาศนียบัตรวิชาชีพชั้นปีที่ ๑ วิทยาลัยอาชีวศึกษาสันติราษฎร์ในพระอุปถัมภ์ สมเด็จพระเจ้าภคินีเธอเจ้าฟ้าเพชรรัตนราชสุดา สิริโสภาพัณณวดี พบว่า ผลสัมฤทธิ์ทางการเรียนของนักศึกษาที่เรียนรู้โดยใช้บทเรียนคอมพิวเตอร์ช่วยสอน เรื่อง การอ่านคำศัพท์คล้องจองภาษาอังกฤษที่ใช้ในชีวิตจริง สูงกว่า กลุ่มที่เรียนรู้โดยวิธีปกติ อย่างมีนัยสำคัญทางสถิติที่ระดับ ๐.๐๕

วิภาพรรณ รักษาศิลป์ (๒๕๔๔) ได้ศึกษาผลสัมฤทธิ์ทางการเรียนคำศัพท์ภาษาอังกฤษของนักเรียน ชั้นประถมศึกษาปีที่ ๕ โดยการใช้การสอนด้วยคำคล้องจอง พบว่า ๑. แผนการสอนที่ใช้การสอนด้วยคำคล้องจอง จำนวน ๑๐ แผน แผนละ ๓ คาบ คาบละ ๒๐ นาที นักเรียนส่วนใหญ่ผ่านเกณฑ์การเรียนรู้ร้อยละ ๖๐ ของคะแนนเต็ม นักเรียน มีความกระตือรือร้น ให้ความร่วมมือในการทำกิจกรรมแต่ละขั้นตอน กล้าแสดงออกและ มีความมั่นใจในการเรียนภาษาอังกฤษมากขึ้น ๒. ผลสัมฤทธิ์ทางการเรียนของกลุ่มที่ใช้การสอนด้วยคำคล้องจองสูงกว่ากลุ่มปกติ อย่างมีนัยสำคัญทางสถิติที่ระดับ .๐๕

พรพิมล บัวผดุง (๒๕๕๖) ได้ศึกษาผลของการใช้คำคล้องจองภาษาไทยประกอบคำศัพท์ภาษาอังกฤษที่มีต่อการเรียนรู้คำศัพท์ของนักเรียนชั้นอนุบาล ปีที่ ๒ โรงเรียนบ้านทุ่งสีเสียด อำเภอบางสะพานน้อย สำนักงานเขตพื้นที่การศึกษาประถมศึกษาประจวบคีรีขันธ์ พบว่า ๑) การเรียนรู้คำศัพท์ภาษาอังกฤษของนักเรียนชั้นอนุบาลปีที่ ๒ โดยภาพรวมและรายด้านได้แก่ ด้านการฟัง การ

พูด การอ่าน การเขียน และการรู้ความหมายหลังการจัดกิจกรรมการใช้คำคล้องจองภาษาไทย ประกอบคำศัพท์ภาษาอังกฤษสูงกว่าก่อนการทดลองอย่างมีนัยสำคัญทางสถิติที่ระดับ .๐๑ และ๒) การเรียนรู้คำศัพท์ภาษาอังกฤษของนักเรียนชั้นอนุบาลปีที่ ๒ เพศชายและหญิงหลังการจัดกิจกรรม การใช้คำคล้องจองภาษาไทยประกอบคำศัพท์ภาษาอังกฤษด้านการฟัง การอ่าน การเขียน การรู้ความหมาย และโดยรวมไม่มีความแตกต่างกันอย่างมีนัยสำคัญทางสถิติ ส่วนด้านการพูด มีความแตกต่างกันอย่างมีนัยสำคัญทางสถิติที่ระดับ .๐๕ โดยเด็กหญิงมีค่าเฉลี่ยสูงกว่าเด็กชาย ผลการวิจัยครั้งนี้แสดงให้เห็นว่า กิจกรรมการใช้คำคล้องจองภาษาไทยประกอบคำศัพท์ภาษาอังกฤษสามารถพัฒนาการเรียนรู้คำศัพท์ภาษาอังกฤษของนักเรียนชั้นอนุบาลปีที่ ๒ ได้ และเด็กหญิงมีพัฒนาการด้านการพูดที่ดีกว่าเด็กชาย

จากการศึกษาผลการวิจัยที่เกี่ยวข้องของผู้วิจัยทั้งหมด ๔ ท่าน สามารถสรุปผลการวิเคราะห์ข้อมูลงานวิจัยได้ดังต่อไปนี้ ผู้วิจัยแต่ละท่านมุ่งเน้นในการพัฒนาทักษะการอ่านภาษาอังกฤษโดยใช้รูปแบบการสอนคำศัพท์ภาษาอังกฤษด้วยเทคนิคคำคล้องจอง ตามวัตถุประสงค์ของผู้วิจัยแต่ละท่านได้กำหนดไว้ ดังนั้นคณะผู้วิจัยจึงได้พิจารณาผลการวิจัยที่ปรากฏของทั้ง ๕ ท่าน จึงสรุปได้ว่า ผลการวิจัยของทั้ง ๕ ท่านแสดงถึงการประสบผลสำเร็จของงานวิจัยที่บรรลุผลตามวัตถุประสงค์ของผู้วิจัยได้ที่ตั้งไว้ โดยที่ทักษะการจดจำคำศัพท์ภาษาอังกฤษเพื่อความเข้าใจหลังเรียนของนักเรียนสูงกว่าก่อนเรียนอย่างมีนัยสำคัญ

บทที่ ๓ วิธีดำเนินการศึกษา

ในการวิจัยเรื่องการปรับประยุกต์การจัดการเรียนรู้คำศัพท์ภาษาอังกฤษ โดยใช้เทคนิคคำคล้องจอง และอัตลักษณ์ของอำเภอแม่ทา เพื่อพัฒนาความสามารถในการเรียนรู้คำศัพท์ภาษาอังกฤษ ผ่านกระบวนการ active earning ของนักเรียนโรงเรียนทาขุมเงินวิทยาคาร ระดับชั้นมัธยมศึกษาปีที่ ๑ ภาคเรียนที่ ๑ ปีการศึกษา ๒๕๖๗ครั้งนี้ ผู้วิจัยได้ดำเนินการวิจัยตามขั้นตอนดังนี้

๑. ประชากร
๒. เครื่องมือที่ใช้ในการวิจัย
๓. การสร้างเครื่องมือที่ใช้ในการเก็บรวบรวมข้อมูล
๔. การเก็บรวบรวมข้อมูล
๕. สถิติที่ใช้ในการวิเคราะห์ข้อมูล

๑. ประชากร

ประชากรที่ใช้ในการวิจัยครั้งนี้คือ นักเรียนที่กำลังศึกษาในระดับชั้นมัธยมศึกษาปีที่ ๑ โรงเรียนทาขุมเงินวิทยาคาร สังกัดสำนักงานการศึกษาขั้นพื้นฐาน กระทรวงศึกษาธิการ ภาคเรียนที่ ๑ ปีการศึกษา ๒๕๖๗ จำนวน ๒ ห้องเรียน รวม ๗๖ คน

๒. เครื่องมือที่ใช้ในการวิจัย

ในการวิจัยครั้งนี้ผู้วิจัยได้แบ่งเครื่องมือในการวิจัยมี ๓ ชนิดประกอบด้วย

๒.๑ แผนการสอน กลุ่มสาระการเรียนรู้ภาษาต่างประเทศ ชั้นมัธยมศึกษาปีที่ ๑ จำนวน ๑๐ แผน ประกอบด้วย

๑. แผนการจัดการเรียนรู้ที่ ๑ เรื่อง Introduction
๒. แผนการจัดการเรียนรู้ที่ ๒ เรื่อง number
๓. แผนการจัดการเรียนรู้ที่ ๓ เรื่อง Karen shirt
๔. แผนการจัดการเรียนรู้ที่ ๔ เรื่อง colour
๕. แผนการจัดการเรียนรู้ที่ ๕ เรื่อง Designer
๖. แผนการจัดการเรียนรู้ที่ ๖ เรื่อง Karen loom
๗. แผนการจัดการเรียนรู้ที่ ๗ เรื่อง Karen backstrap loom
๘. แผนการจัดการเรียนรู้ที่ ๘ เรื่อง Designer
๙. แผนการจัดการเรียนรู้ที่ ๙ เรื่อง conclusion
๑๐. แผนการจัดการเรียนรู้ที่ ๑๐ เรื่อง School subject

๒.๒ แบบทดสอบก่อนเรียนและหลังเรียน จำนวน ๒๐ ข้อ

๒.๓ แบบประเมินความพึงพอใจของนักเรียนที่มีต่อการสอนแบบการปรับประยุกต์การจัดการเรียนรู้คำศัพท์ภาษาอังกฤษ โดยใช้เทคนิคคำคล้องจอง และ อัตลักษณ์ของอำเภอแม่ทา เพื่อพัฒนาความสามารถ ในการเรียนรู้คำศัพท์ภาษาอังกฤษ ผ่านกระบวนการ active learning จำนวน ๕ ข้อ

๓. การสร้างและหาประสิทธิภาพเครื่องมือที่ใช้ในการศึกษา

การสร้างและการหาคุณภาพของเครื่องมือ สำหรับเครื่องมือที่ผู้วิจัยสร้างขึ้นเพื่อใช้ในการวิจัยในครั้งนี้ มีรายละเอียดในการสร้างและพัฒนาเครื่องมือที่ใช้ในการวิจัยดังนี้

๑. แบบทดสอบก่อนเรียนและหลังเรียน กลุ่มสาระการเรียนรู้ภาษาต่างประเทศ ชั้นมัธยมศึกษาปีที่ ๑

๑.๑ ศึกษารายละเอียดจากหลักสูตรแกนกลางการศึกษาขั้นพื้นฐาน ๒๕๕๑ กลุ่มสาระการเรียนรู้ภาษาต่างประเทศ ในระดับชั้นมัธยมศึกษาปีที่ ๑

๑.๒ ศึกษาทฤษฎีการสร้างแบบทดสอบและทฤษฎีการเรียนรู้ เกี่ยวกับภาษาต่างประเทศ จากงานวิจัยที่เกี่ยวข้องประกอบการสร้างแบบทดสอบ เพื่อนำมาเป็นแนวทางในการจัดกิจกรรมการเรียนการสอน

๑.๓ ศึกษาวิธีการหาประสิทธิภาพของแบบทดสอบจากเอกสารและงานวิจัยที่เกี่ยวข้อง

๑.๔ สร้างแบบทดสอบก่อนเรียนและหลังเรียน กลุ่มสาระการเรียนรู้ภาษาต่างประเทศ ชั้นมัธยมศึกษาปีที่ ๑

๒. แบบประเมินความพึงพอใจของนักเรียนที่มีต่อการสอนแบบการปรับประยุกต์การจัดการเรียนรู้คำศัพท์ภาษาอังกฤษ โดยใช้เทคนิคคำคล้องจอง และ อัตลักษณ์ของอำเภอมะท้าว เพื่อพัฒนาความสามารถ ในการเรียนรู้คำศัพท์ภาษาอังกฤษ ผ่านกระบวนการ active learning

๒.๑ ศึกษาการสร้างแบบประเมินความพึงพอใจจากหนังสือการวิจัยเบื้องต้นของบุญชม ศรีสะอาด (๒๕๔๕: ๒๑-๒๓) และหนังสือเทคนิคการวิจัยของล้วน สายยศ และอังคณา สายยศ (๒๕๓๘: ๑๔๖-๑๕๒)

๒.๒ ศึกษาทฤษฎี แนวคิด เนื้อหาสาระ และเอกสารงานวิจัยที่เกี่ยวข้อง

๒.๓ สร้างแบบประเมินความพึงพอใจ แบบมาตราส่วนประมาณค่า โดยกำหนดตัวเลือก ๕ ระดับความคิดเห็น

๒.๔ กำหนดข้อคำถามที่ครอบคลุมต่อความรู้สึก ความพึงพอใจต่อการจัดกิจกรรมการเรียนรู้ โดยใช้แบบสอบถาม จำนวน ๕ ข้อ

๔. การเก็บรวบรวมข้อมูล

๑. การดำเนินการทดลองและเก็บรวบรวมข้อมูล

ในการวิจัยครั้งนี้ ผู้วิจัยทำการเก็บรวบรวมข้อมูลในภาคเรียนที่ ๑ ปีการศึกษา ๒๕๖๗ ระยะเวลา ๑๐ ชั่วโมง โดยดำเนินการเก็บรวบรวมข้อมูล ดังนี้

๑.๑ ทดสอบก่อนการสอน (Pre-test) ชั้นมัธยมศึกษาปีที่ ๑ ที่ผู้วิจัยสร้างขึ้นจำนวน ๒๐ ข้อ

๑.๒ ดำเนินการสอนกับนักเรียนชั้นมัธยมศึกษาปีที่ ๑ ด้วยแผนการสอนที่ปรับประยุกต์การจัดการเรียนรู้คำศัพท์ภาษาอังกฤษ โดยใช้เทคนิคคำคล้องจอง และอัตลักษณ์ของอำเภอมะท้าว เพื่อพัฒนาความสามารถในการเรียนรู้คำศัพท์ภาษาอังกฤษ ผ่านกระบวนการ active learning ของนักเรียนโรงเรียนท่าชุมเงินวิทยาคาร ระดับชั้นมัธยมศึกษาปีที่ ๑ และบันทึกคะแนนระหว่างเรียน

๑.๓ ทดสอบหลังการสอน (Post-test) ด้วยแบบทดสอบ ฉบับเดียวกับที่ใช้ทดสอบก่อนเรียน

๑.๔ ให้นักเรียนทำแบบประเมินความพึงพอใจหลังเรียนโดยใช้แบบประเมินความพึงพอใจของนักเรียนที่มีต่อการสอนแบบการปรับประยุกต์การจัดการเรียนรู้คำศัพท์ภาษาอังกฤษ โดยใช้เทคนิคคำคล้องจอง และ อັตลักษณ์ของอำเภอมแม่ทา เพื่อพัฒนาความสามารถ ในการเรียนรู้คำศัพท์ภาษาอังกฤษ ผ่านกระบวนการ active learning จำนวน ๕ ข้อ

๒. แบบแผนการวิจัย

การวิจัยครั้งนี้ เป็นการวิจัยเชิงกึ่งทดลอง (Quasi Experimental Research) แบบ One-Group Pretest-Posttest Design (ล้วน สายยศ และอังคณา สายยศ ๒๕๓๘: ๒๔๘-๒๔๙) ดังที่ปรากฏในตารางที่ ๑๐

ตารางที่ ๙ แบบแผนวิจัย

ทดสอบก่อนเรียน	การทดลอง	ทดสอบหลังเรียน
T ₁	X	T ₂

เมื่อ T₁ แทน การทดสอบก่อนเรียน (Pre-test)

X แทน การดำเนินการสอนโดยใช้แบบทดสอบ

T₂ แทน การทดสอบหลังเรียน (Post-test)

๓. ระยะเวลาในการทดลอง

ผู้วิจัยดำเนินการทดลองในภาคเรียนที่ ๑ ปีการศึกษา ๒๕๖๗ จำนวน ๑๐ ชั่วโมง ทั้งนี้ ไม่รวมการทดสอบก่อนและหลังเรียน

๕. การวิเคราะห์ข้อมูล

ผู้วิจัยได้ดำเนินการวิเคราะห์ข้อมูลตามขั้นตอน ดังนี้

๑. เปรียบเทียบคะแนนก่อนเรียนและหลังเรียนด้วยแบบทดสอบภาษาอังกฤษ กลุ่มสาระการเรียนรู้ภาษาต่างประเทศ ชั้นมัธยมศึกษาปีที่ ๑ ค่าความเฉลี่ย ร้อยละ ค่าเฉลี่ยและส่วนเบี่ยงเบนมาตรฐาน

๒. วิเคราะห์แบบประเมินความพึงพอใจหลังเรียนด้วย ชั้นมัธยมศึกษาปีที่ ๑ โดยหาค่าเฉลี่ยและส่วนเบี่ยงเบนมาตรฐาน

๖. สถิติที่ใช้ในการวิเคราะห์ข้อมูล

ผู้วิจัยนำคะแนนหรือข้อมูลที่ได้มาวิเคราะห์ คำนวณโดยใช้สถิติ ดังนี้

๑. สถิติพื้นฐาน ได้แก่

๑.๑ ค่าร้อยละ (Percentage) คำนวณจากสูตร (บุญชม ศรีสะอาด ๒๕๔๓:๑๐๑)

$$P = \frac{f}{N} \times 100$$

เมื่อ P แทน ร้อยละ

f แทน ความถี่ที่ต้องการแปลงให้เป็นร้อยละ

N แทน จำนวนความถี่ทั้งหมด

๑.๒ ค่าเฉลี่ย (Arithmetic Mean) โดยใช้สูตร ดังนี้ (สมนึก ภัททิยธนี ๒๕๔๔: ๒๓๗)

$$\mu = \frac{\sum X}{N}$$

เมื่อ	\bar{X}	แทน	ค่าเฉลี่ย
	$\sum X$	แทน	ผลรวมทั้งหมดของคะแนน
	N	แทน	จำนวนคนทั้งหมด

๑.๓ ส่วนเบี่ยงเบนมาตรฐาน (Standard Deviation) โดยใช้สูตร ดังนี้ (สมนึก ภัททิยธนี ๒๕๔๔: ๒๕๐)

$$\sigma = \sqrt{\frac{n\sum X^2 - (\sum X)^2}{n(n-1)}}$$

เมื่อ	σ	แทน	ส่วนเบี่ยงเบนมาตรฐาน
	X	แทน	คะแนนแต่ละตัว
	n	แทน	จำนวนคนในกลุ่ม
	\sum	แทน	ผลรวม

๒. สถิติที่ใช้ในการหาคุณภาพเครื่องมือในการวิจัย

๒.๑ การหาคุณภาพของแบบทดสอบวัดผลสัมฤทธิ์ทางการเรียน

๒.๑.๑ การหาค่าความเที่ยงตรงเชิงเนื้อหาของแบบทดสอบแต่ละข้อ โดยใช้สูตร IOC หาค่าเฉลี่ยดัชนีความสอดคล้องของผู้เชี่ยวชาญทั้งหมด (สมนึก ภัททิยธนี ๒๕๔๔: ๒๒๑) สูตรหาค่าเฉลี่ยความสอดคล้อง

$$IOC = \frac{\sum R}{N}$$

เมื่อ	IOC	แทน	ดัชนีความสอดคล้องระหว่างข้อสอบกับจุดประสงค์การเรียนรู้กับเนื้อหา
	$\sum R$	แทน	ผลรวมคะแนนความคิดเห็นของผู้เชี่ยวชาญทั้งหมด
	N	แทน	จำนวนผู้เชี่ยวชาญ

๒.๑.๒ การหาค่าระดับความยากง่ายของแบบทดสอบวัดผลสัมฤทธิ์ทางการเรียนรายข้อ โดยใช้สูตรของ Brennan (บุญชม ศรีสะอาด ๒๕๔๓: ๘๑)

$$P = \frac{R}{N}$$

เมื่อ	P	แทน	ระดับความยาก
	R	แทน	จำนวนผู้ตอบถูกทั้งหมด

N แทน จำนวนคนในกลุ่มสูงและกลุ่มต่ำ

๒.๑.๓ การหาค่าอำนาจจำแนก (B) ของแบบทดสอบวัดผลสัมฤทธิ์ทางการเรียนราย
ข้อโดยใช้สูตรของ Brennan (บุญชม ศรีสะอาด ๒๕๔๓: ๘๗)

$$B = \frac{U}{n_1} - \frac{L}{n_2}$$

เมื่อ	B	แทน	ค่าอำนาจจำแนก
	U	แทน	จำนวนผู้รอบรู้หรือผู้สอบผ่านเกณฑ์ที่ตอบถูก
	L	แทน	จำนวนผู้ไม่รอบรู้หรือผู้สอบไม่ผ่านเกณฑ์ที่ตอบ
	n_1	แทน	จำนวนคนผู้รอบรู้หรือผู้สอบผ่านเกณฑ์
	n_2	แทน	จำนวนคนผู้ไม่รอบรู้สอบไม่ผ่านเกณฑ์

๒.๑.๔ สัมประสิทธิ์แอลฟาของคอร์นบาร์ค (เมนสิช สัทธิสมบูรณ์ ๒๕๕๐ : ๑๒๑) ดังนี้

$$\alpha = \frac{n}{n-1} \left\{ 1 - \frac{\sum S_i^2}{S_t^2} \right\}$$

เมื่อ	α	แทน	ค่าความเชื่อมั่นของแบบสอบถาม
	n	แทน	จำนวนข้อของแบบทดสอบ
	S_i^2	แทน	ความแปรปรวนของคะแนนรายข้อ
	S_t^2	แทน	ความแปรปรวนของคะแนนทั้งฉบับ

บทที่ ๔ สรุปผลการวิจัย

การวิจัยครั้งนี้เป็นการวิจัยกึ่งทดลอง ซึ่งเป็นการวิจัยในเชิงปริมาณและเชิงคุณภาพ มีวัตถุประสงค์เพื่อ ๑. เพื่อศึกษาการปรับประยุกต์การจัดการเรียนรู้คำศัพท์ภาษาอังกฤษ โดยใช้เทคนิคคำคล้องจอง และอัตลักษณ์ของอำเภอมะนัง เพื่อพัฒนาความสามารถในการเรียนรู้คำศัพท์ภาษาอังกฤษ ผ่านกระบวนการ active learning ที่มีต่อ ผลสัมฤทธิ์ทางการเรียนวิชาภาษาอังกฤษ นักเรียนโรงเรียนท่าชุมเงินวิทยาคาร ระดับชั้นมัธยมศึกษาปีที่ ๑ ภาคเรียนที่ ๑ ปีการศึกษา ๒๕๖๗ ๒. เพื่อศึกษาความพึงพอใจของนักเรียนชั้นมัธยมศึกษาปีที่ ๑ โรงเรียนท่าชุมเงินวิทยาคาร ที่มีต่อการเรียนการสอนแบบการปรับประยุกต์การจัดการเรียนรู้คำศัพท์ภาษาอังกฤษ โดยใช้เทคนิคคำคล้องจอง และ อัตลักษณ์ของอำเภอมะนัง เพื่อพัฒนาความสามารถในการเรียนรู้คำศัพท์ภาษาอังกฤษ ผ่านกระบวนการ active learning ผู้วิจัยได้ศึกษากับกลุ่มเป้าหมายที่ใช้ในการวิจัย ได้แก่ นักเรียนที่กำลังศึกษาในระดับชั้นมัธยมศึกษาปีที่ ๑ โรงเรียนท่าชุมเงินวิทยาคาร สังกัดสำนักงานการศึกษาขั้นพื้นฐาน กระทรวงศึกษาธิการ ภาคเรียนที่ ๑ ปีการศึกษา ๒๕๖๗ จำนวน ๒ ห้องเรียน รวม ๗๖ คน เครื่องมือในการวิจัยประกอบด้วย แผนการสอนวิชาภาษาอังกฤษ จำนวน ๑๐ แผน/แผนละ ๑ ชั่วโมง รวมทั้งสิ้น ๑๐ ชั่วโมง และแบบสอบถามความพึงพอใจจำนวน ๑ ฉบับ ซึ่งการวิจัยครั้งนี้ได้มีการวิเคราะห์ข้อมูลทั้งเชิงปริมาณและการวิเคราะห์คุณภาพ ตามวัตถุประสงค์การวิจัยตามลำดับดังนี้

ตอนที่ ๑ ผลการปรับประยุกต์การจัดการเรียนรู้คำศัพท์ภาษาอังกฤษ โดยใช้เทคนิคคำคล้องจอง และอัตลักษณ์ของอำเภอมะนัง เพื่อพัฒนาความสามารถในการเรียนรู้คำศัพท์ภาษาอังกฤษ ผ่านกระบวนการ active learning ของนักเรียนโรงเรียนท่าชุมเงินวิทยาคาร ระดับชั้นมัธยมศึกษาปีที่ ๑ ภาคเรียนที่ ๑ ปีการศึกษา ๒๕๖๗

ตอนที่ ๒ ผลการวิเคราะห์ความพึงพอใจของนักเรียนชั้นมัธยมศึกษาปีที่ ๑ โรงเรียนท่าชุมเงินวิทยาคาร ที่มีต่อการเรียนการสอนแบบการปรับประยุกต์การจัดการเรียนรู้คำศัพท์ภาษาอังกฤษ โดยใช้เทคนิคคำคล้องจอง และ อัตลักษณ์ของอำเภอมะนัง เพื่อพัฒนาความสามารถในการเรียนรู้คำศัพท์ภาษาอังกฤษ ผ่านกระบวนการ active learning

ตอนที่ ๑ ผลการปรับประยุกต์การจัดการเรียนรู้คำศัพท์ภาษาอังกฤษ โดยใช้เทคนิคคำคล้องจอง และอัตลักษณ์ของอำเภอมะนัง เพื่อพัฒนาความสามารถในการเรียนรู้คำศัพท์ภาษาอังกฤษ ผ่านกระบวนการ active learning ของนักเรียนโรงเรียนท่าชุมเงินวิทยาคาร ระดับชั้นมัธยมศึกษาปีที่ ๑ ภาคเรียนที่ ๑ ปีการศึกษา ๒๕๖๗

ผลการปรับประยุกต์การจัดการเรียนรู้คำศัพท์ภาษาอังกฤษ โดยใช้เทคนิคคำคล้องจอง และอัตลักษณ์ของอำเภอมะนัง เพื่อพัฒนาความสามารถในการเรียนรู้คำศัพท์ภาษาอังกฤษ ผ่านกระบวนการ active learning ของนักเรียนโรงเรียนท่าชุมเงินวิทยาคาร ระดับชั้นมัธยมศึกษาปีที่ ๑ ภาคเรียนที่ ๑ ปีการศึกษา ๒๕๖๗ ผู้วิจัยได้ทำการวิเคราะห์ข้อมูลทั้งเชิงปริมาณและเชิงคุณภาพ ตามลำดับดังนี้

ตาราง ๑๐ ข้อมูลการเปรียบเทียบคะแนนสอบก่อนเรียนและหลังเรียน

ชื่อ	คะแนนสอบ ก่อนเรียน	คะแนนสอบ หลังเรียน	ความต่าง	สรุปผล
เด็กชายก้องภพ คุณากาศ	๑๐	๖	-๔	มีพัฒนาการที่ลดลง
เด็กชายจักริน ปั่นใจ	๗	๘	๑	มีพัฒนาการที่ดีขึ้น
เด็กชายจิตติพัฒน์ ยศขุน	๓	๗	๔	มีพัฒนาการที่ดีขึ้น
เด็กชายจิรายุ ใจกาศ	๙	๘	-๑	มีพัฒนาการที่ลดลง
เด็กชายชัยชนะ นันตา	๘	๑๑	๓	มีพัฒนาการที่ดีขึ้น
เด็กชายทუნ -	๑๕	๑๔	-๑	มีพัฒนาการที่ลดลง
เด็กชายธีระภัทร์ สีมานิพิมพ์	๑๓	๑๕	๒	มีพัฒนาการที่ดีขึ้น
เด็กชายธีรโชติ จันทระเสนา	๕	๘	๓	มีพัฒนาการที่ดีขึ้น
เด็กชายนพรัตน์ งามชัด	๑๐	๗	-๓	มีพัฒนาการที่ลดลง
เด็กชายปิติพัฒน์ นามวงษ์	๑๒	๑๕	๓	มีพัฒนาการที่ดีขึ้น
เด็กชายประภาณูชิต นันทะกาศ	๑๒	๘	-๔	มีพัฒนาการที่ลดลง
เด็กชายยสพล แสนปงผาบ	๑๕	๑๒	-๓	มีพัฒนาการที่ลดลง
เด็กชายฤทธิชัย พงศ์ธนาพาณิช	๕	๘	๓	มีพัฒนาการที่ดีขึ้น
เด็กชายสุภณัฎ วัฒนระชาษฎร์	๕	๗	๒	มีพัฒนาการที่ดีขึ้น
เด็กชายอรรมเดชน์ รินกาศ	๕	๑๑	๖	มีพัฒนาการที่ดีขึ้น
เด็กหญิงกมลชนก แสงหงษ์	๑๑	๗	-๔	มีพัฒนาการที่ลดลง
เด็กหญิงจันทิมา ฝ่ายกาศ	๑๒	๖	-๖	มีพัฒนาการที่ลดลง
เด็กหญิงจิราภรณ์ เหนือคูเมือง	๑๓	๑๒	-๑	มีพัฒนาการที่ลดลง
เด็กหญิงฐิติมา ปงผางวงศ์	๘	๕	-๓	มีพัฒนาการที่ลดลง
เด็กหญิงธัญพร จิตกรชัย	๙	๑๔	๕	มีพัฒนาการที่ดีขึ้น
เด็กหญิงธิดารัตน์ โพธิ	๖	๑๒	๖	มีพัฒนาการที่ดีขึ้น
เด็กหญิงนริดา ขนาดกำจาย	๑๓	๑๗	๔	มีพัฒนาการที่ดีขึ้น
เด็กหญิงนิวาริน จ้อยปุกกาศ	๘	๙	๑	มีพัฒนาการที่ดีขึ้น
เด็กหญิงพิชญาภรณ์ สุขใจ	๑๐	๘	-๒	มีพัฒนาการที่ลดลง
เด็กหญิงแพรวา ศิริเมืองมูล	๑๑	๑๒	๑	มีพัฒนาการที่ดีขึ้น
เด็กหญิงภัทรภัทร์ วัฒนชะชาติ	๑๑	๑๔	๓	มีพัฒนาการที่ดีขึ้น
เด็กหญิงสุมิตรา เลิศทวิสกุล	๑๓	๑๒	-๑	มีพัฒนาการที่ลดลง
เด็กหญิงสุภมาศ วัฒนผาด่าน	๑๐	๙	-๑	มีพัฒนาการที่ลดลง
เด็กหญิงอัญชลี เมืองสันเทียะ	๑๔	๑๖	๒	มีพัฒนาการที่ดีขึ้น
เด็กชายพัศนัย มีสวัสดิ์	๗	๑๒	๕	มีพัฒนาการที่ดีขึ้น
เด็กชายชลัมพล ไชยกาศ	๔	๙	๕	มีพัฒนาการที่ดีขึ้น
เด็กชายฐาปนพงศ์ ปันกาศ	๘	๑๑	๓	มีพัฒนาการที่ดีขึ้น
เด็กชายณัฐชานนท์ ฝั้นกาศ	๘	๑๓	๕	มีพัฒนาการที่ดีขึ้น

ชื่อ	คะแนนสอบ ก่อนเรียน	คะแนนสอบ หลังเรียน	ความต่าง	สรุปผล
เด็กชายทองสุข ลุงกอน	๘	๑๑	๓	มีพัฒนาการที่ดีขึ้น
เด็กชายธีรภัทร อินตะปาน	๕	๑๕	๑๐	มีพัฒนาการที่ดีขึ้น
เด็กชายธาราทเทพ เกียงเมือง	๗	๗	๐	มีพัฒนาการเท่าเดิม
เด็กชายนันทิพัฒน์ สุวรรณภาศ	๑๑	๑๔	๓	มีพัฒนาการที่ดีขึ้น
เด็กชายน้ำใจ แสนภาศ	๗	๑๑	๔	มีพัฒนาการที่ดีขึ้น
เด็กชายภูมิพัฒน์ ลุงกุล	๕	๕	๐	มีพัฒนาการเท่าเดิม
เด็กชายภูมินทร์ เรือนแก้ว	๙	๘	-๑	มีพัฒนาการที่ลดลง
เด็กชายมฤคินทร์ สีลา	๑๔	๑๔	๐	มีพัฒนาการเท่าเดิม
เด็กชายหนึ่งสยาม ใจภาศ	๑๓	๑๔	๑	มีพัฒนาการที่ดีขึ้น
เด็กชายห่าน ลุงสู	๘	๕	-๓	มีพัฒนาการที่ลดลง
เด็กชายอ่องส่วย -	๖	๗	๑	มีพัฒนาการที่ดีขึ้น
เด็กชายแอนนาส ชัยโยภาศ	๘	๑๐	๒	มีพัฒนาการที่ดีขึ้น
เด็กชายตุลาการณัฏ เตจ๊ะเสาร์	๑๐	๑๔	๔	มีพัฒนาการที่ดีขึ้น
เด็กหญิงกัลยกร กางง	๙	๖	-๓	มีพัฒนาการที่ลดลง
เด็กหญิงชาลิสา ขนาดขจี	๑๐	๘	-๒	มีพัฒนาการที่ลดลง
เด็กหญิงณัฐกานต์ นามท้าว	๘	๗	-๑	มีพัฒนาการที่ลดลง
เด็กหญิงณัฐธิดา สีดี	๗	๑๐	๓	มีพัฒนาการที่ดีขึ้น
เด็กหญิงดริณรักษ์ ชมภูภาศ	๑๒	๙	-๓	มีพัฒนาการที่ลดลง
เด็กหญิงธินิดา เอี่ยมสำอางค์	๙	๑๔	๕	มีพัฒนาการที่ดีขึ้น
เด็กหญิงนิรมล ภูศรีเทศ	๑๕	๑๖	๑	มีพัฒนาการที่ดีขึ้น
เด็กหญิงพลิชฐ์ ดวงภาศ	๗	๑๑	๔	มีพัฒนาการที่ดีขึ้น
เด็กหญิงสุณัฐธิดา ศรีเจริญ	๑๑	๑๐	-๑	มีพัฒนาการที่ลดลง
เด็กหญิงอพิชชญา เลาแม่ทา	๘	๑๐	๒	มีพัฒนาการที่ดีขึ้น
เด็กหญิงอันธิกา ผาด่านบุญมี	๑๐	๙	๑	มีพัฒนาการที่ดีขึ้น
ค่าเฉลี่ย	๙.๒๔๕๖๑๔	๑๐.๓๑๕๗๙		
ร้อยละ	๒๖.๓๕	๒๙.๔		
ส่วนเบี่ยงเบนมาตรฐาน	๓.๐๐๗๖๑๔	๓.๒๑๙๑๒๘		

สรุปผลการวิเคราะห์ข้อมูลจากตาราง การพัฒนาการของนักเรียนชั้นมัธยมศึกษาปีที่ ๑ โรงเรียน ทาขุมเงินวิทยาคาร โดยการปรับประยุกต์การจัดการเรียนรู้คำศัพท์ภาษาอังกฤษ โดยใช้เทคนิคคำคล้องจอง และ อັตลักษณ์ของอำเภอแม่ทา เพื่อพัฒนาความสามารถในการเรียนรู้คำศัพท์ภาษาอังกฤษ ผ่านกระบวนการ active learning พบว่า คะแนนทดสอบก่อนเรียน มีค่าเฉลี่ยเท่ากับ ๙.๒๔ ค่าร้อยละเท่ากับ ๒๖.๓๕ และส่วนเบี่ยงเบนมาตรฐานเท่ากับ ๓.๐๐ และคะแนนทดสอบหลัง

เรียน มีค่าเฉลี่ยเท่ากับ ๑๐.๓๑ ค่าร้อยละเท่ากับ ๒๙.๔ และส่วนเบี่ยงเบนมาตรฐานเท่ากับ ๓.๒๑ ซึ่งแสดงให้เห็นว่า การปรับปรุงยุคการจัดการเรียนรู้คำศัพท์ภาษาอังกฤษ โดยใช้เทคนิคคำคล้องจอง และ อັตลักษณ์ของอำเภอแม่ทา เพื่อพัฒนาความสามารถในการเรียนรู้คำศัพท์ภาษาอังกฤษ ผ่าน กระบวนการ active learning มีคะแนนหลังเรียนมากกว่าก่อนเรียน จากผู้เรียนจำนวน ๕๗ คน พบว่า ผู้เรียนจำนวน ๓๔ คนคิดเป็นร้อยละ ๖๔.๙๑มีพัฒนาการที่ดีขึ้น ผู้เรียนจำนวน ๓ คิดเป็นร้อยละ ๕.๒๖ มีพัฒนาการเท่าเดิม ผู้เรียนจำนวน ๒๐คน คิดเป็นร้อยละ ๓๕.๐๘ มีพัฒนาการลดลง ซึ่งเป็นไปตามสมมติฐานที่ตั้งไว้

ตอนที่ ๒ ผลการวิเคราะห์ความพึงพอใจของนักเรียนชั้นมัธยมศึกษาปีที่ ๑ โรงเรียนทาขุมเงินวิทยาคาร ที่มีต่อการเรียนการสอนแบบการปรับประยุกต์การจัดการเรียนรู้ คำศัพท์ภาษาอังกฤษ โดยใช้เทคนิคคำคล้องจอง และ อัตลักษณ์ของอำเภอแม่ทา เพื่อพัฒนาความสามารถในการเรียนรู้คำศัพท์ภาษาอังกฤษ ผ่านกระบวนการ active learning

ผลการวิเคราะห์ความพึงพอใจของนักเรียนชั้นมัธยมศึกษาปีที่ ๑ โรงเรียนทาขุมเงินวิทยาคาร ที่มีต่อการเรียนการสอนแบบการปรับประยุกต์การจัดการเรียนรู้คำศัพท์ภาษาอังกฤษ โดยใช้เทคนิค คำคล้องจอง และ อัตลักษณ์ของอำเภอแม่ทา เพื่อพัฒนาความสามารถในการเรียนรู้คำศัพท์ ภาษาอังกฤษ ผ่านกระบวนการ active learning และ สรุปผลการวิเคราะห์ได้ดังนี้

ตาราง ๑๑ ผลการวิเคราะห์ความพึงพอใจของนักเรียนชั้นมัธยมศึกษาปีที่ ๑ โรงเรียนทาขุมเงิน วิทยาคาร ที่มีต่อการเรียนการสอนแบบการปรับประยุกต์การจัดการเรียนรู้คำศัพท์ภาษาอังกฤษ โดยใช้เทคนิคคำคล้องจอง และ อัตลักษณ์ของอำเภอแม่ทา เพื่อพัฒนาความสามารถในการเรียนรู้ คำศัพท์ภาษาอังกฤษ ผ่านกระบวนการ active learning

ประเด็นคำถาม	ค่าเฉลี่ย	ค่าเบี่ยงเบนมาตรฐาน	แปลผล
๑. หลังจากการใช้เทคนิคคำคล้องจอง และอัตลักษณ์ของอำเภอแม่ทา เพื่อพัฒนาความสามารถในการเรียนรู้คำศัพท์ ภาษาอังกฤษ ทำให้ฉันมีความรักในความเป็นไทย	๔.๕๘	๐.๗๐	มาก
๒. หลังจากการใช้เทคนิคคำคล้องจอง และอัตลักษณ์ของอำเภอแม่ทา เพื่อพัฒนาความสามารถในการเรียนรู้คำศัพท์ ภาษาอังกฤษ ทำให้ฉันมุ่งมั่นในการทำงาน	๔.๕๐	๐.๕๘	มาก
๓. หลังจากการใช้เทคนิคคำคล้องจอง และอัตลักษณ์ของอำเภอแม่ทา เพื่อพัฒนาความสามารถในการเรียนรู้คำศัพท์ ภาษาอังกฤษ ทำให้ฉันตระหนักถึงหลักปรัชญาเศรษฐกิจพอเพียง	๔.๒๓	๐.๗๖	มาก
๔. ฉันมีความพึงพอใจกับการใช้ใช้เทคนิคคำคล้องจอง และอัตลักษณ์ของอำเภอแม่ทา เพื่อพัฒนาความสามารถในการเรียนรู้ คำศัพท์ภาษาอังกฤษ	๔.๓๘	๐.๗๕	มาก
๕. ฉันมีความพึงพอใจกับเรียนรู้ผ่านการลงมือปฏิบัติจริงเพื่อเพิ่มพูนคำศัพท์ของตนเอง	๔.๓๘	๐.๖๔	มาก
รวม	๔.๔๑	๐.๖๘	มาก

จากตารางที่ ๑๑ พบว่าหลังจากการจัดกิจกรรมการเรียนการสอนโดยการปรับประยุกต์การจัดการเรียนรู้คำศัพท์ภาษาอังกฤษ โดยใช้เทคนิคคำคล้องจอง และ อັตลักษณ์ของอำเภอแม่ทา เพื่อพัฒนาความสามารถในการเรียนรู้คำศัพท์ภาษาอังกฤษ ผ่านกระบวนการ active learning โดยพบว่าผู้เรียนมีความพึงพอใจกับวิธีการข้างตน อยู่ในระดับมาก($\bar{x} = 4.41$) สูงกว่าเกณฑ์ที่ระดับ ๓.๕ เป็นไปตามสมมติฐานการวิจัย โดยประเด็นที่มีค่าเฉลี่ยสูงสุดคือ ฉันมีความพึงพอใจกับการใช้ใช้เทคนิคคำคล้องจอง และอັตลักษณ์ของอำเภอแม่ทา เพื่อพัฒนาความสามารถในการเรียนรู้คำศัพท์ภาษาอังกฤษ และประเด็นที่มีค่าเฉลี่ยต่ำสุดคือหลังจากการใช้เทคนิคคำคล้องจอง และอັตลักษณ์ของอำเภอแม่ทา เพื่อพัฒนาความสามารถในการเรียนรู้คำศัพท์ภาษาอังกฤษ ทำให้ฉันมุ่งมั่นในการทำงาน

บทที่ ๕

อภิปรายผลการวิจัย

การวิจัยครั้งนี้เป็นการวิจัยกึ่งทดลอง ซึ่งเป็นการวิจัยในเชิงปริมาณและเชิงคุณภาพ มีวัตถุประสงค์เพื่อ ๑. เพื่อศึกษาการปรับประยุกต์การจัดการเรียนรู้คำศัพท์ภาษาอังกฤษ โดยใช้เทคนิคคำคล้องจอง และ อัตลักษณ์ของอำเภอมะนัง เพื่อพัฒนาความสามารถในการเรียนรู้คำศัพท์ภาษาอังกฤษ ผ่านกระบวนการ active learning ที่มีต่อ ผลสัมฤทธิ์ทางการเรียนวิชาภาษาอังกฤษ นักเรียนโรงเรียนท่าชุมเงินวิทยาคาร ระดับชั้นมัธยมศึกษาปีที่ ๑ ภาคเรียนที่ ๑ ปีการศึกษา ๒๕๖๗ และ ๒. เพื่อศึกษาความพึงพอใจของนักเรียนชั้นมัธยมศึกษาปีที่ ๑ โรงเรียนท่าชุมเงินวิทยาคาร ที่มีต่อการเรียนการสอนแบบการปรับประยุกต์การจัดการเรียนรู้คำศัพท์ภาษาอังกฤษ โดยใช้เทคนิคคำคล้องจอง และ อัตลักษณ์ของอำเภอมะนัง เพื่อพัฒนาความสามารถในการเรียนรู้คำศัพท์ภาษาอังกฤษ ผ่านกระบวนการ active learning ผู้วิจัยได้ศึกษากับกลุ่มเป้าหมายที่ใช้ในการวิจัย ได้แก่ นักเรียนชั้นมัธยมศึกษาปีที่ ๑ โรงเรียนท่าชุมเงินวิทยาคาร ผู้วิจัยได้ศึกษากับกลุ่มเป้าหมายที่ใช้ในการวิจัย ได้แก่ นักเรียนที่กำลังศึกษาในระดับชั้นมัธยมศึกษาปีที่ ๑ โรงเรียนท่าชุมเงินวิทยาคาร สังกัดสำนักงานการศึกษาขั้นพื้นฐาน กระทรวงศึกษาธิการ ภาคเรียนที่ ๑ ปีการศึกษา ๒๕๖๗ จำนวน ๒ ห้องเรียน รวม ๗๖ คน เครื่องมือในการวิจัยประกอบด้วย แผนการสอนวิชาภาษาอังกฤษ จำนวน ๑๐แผน/แผนละ ๑ ชั่วโมง รวมทั้งสิ้น ๑๐ ชั่วโมง และแบบสอบถามความพึงพอใจจำนวน ๑ ฉบับ ซึ่งการวิจัยครั้งนี้ได้มีการวิเคราะห์ข้อมูลทั้งเชิงปริมาณและการวิเคราะห์คุณภาพ ตามวัตถุประสงค์การวิจัยตามลำดับดังนี้

สรุปผลการวิจัย

สรุปผลการวิเคราะห์ข้อมูล การพัฒนาการของนักเรียนชั้นมัธยมศึกษาปีที่ ๑ โรงเรียน ท่าชุมเงินวิทยาคาร โดยการปรับประยุกต์การจัดการเรียนรู้คำศัพท์ภาษาอังกฤษ โดยใช้เทคนิคคำคล้องจอง และ อัตลักษณ์ของอำเภอมะนัง เพื่อพัฒนาความสามารถในการเรียนรู้คำศัพท์ภาษาอังกฤษ ผ่านกระบวนการ active learning พบว่า คะแนนทดสอบก่อนเรียน มีค่าเฉลี่ยเท่ากับ ๙.๒๔ ค่าร้อยละเท่ากับ ๒๖.๓๕ และส่วนเบี่ยงเบนมาตรฐานเท่ากับ ๓.๐๐ และคะแนนทดสอบหลังเรียน มีค่าเฉลี่ยเท่ากับ ๑๐.๓๑ ค่าร้อยละเท่ากับ ๒๙.๔ และส่วนเบี่ยงเบนมาตรฐานเท่ากับ ๓.๒๑ ซึ่งแสดงให้เห็นว่า การปรับประยุกต์การจัดการเรียนรู้คำศัพท์ภาษาอังกฤษ โดยใช้เทคนิคคำคล้องจอง และ อัตลักษณ์ของอำเภอมะนัง เพื่อพัฒนาความสามารถในการเรียนรู้คำศัพท์ภาษาอังกฤษ ผ่านกระบวนการ active learning มีคะแนนหลังเรียนมากกว่าก่อนเรียน จากผู้เรียนจำนวน ๕๗ คน พบว่า ผู้เรียนจำนวน ๓๔ คนคิดเป็นร้อยละ ๖๔.๙๑มีพัฒนาการที่ดีขึ้น ผู้เรียนจำนวน ๓ คนคิดเป็นร้อยละ ๕.๒๖ มีพัฒนาการเท่าเดิม ผู้เรียนจำนวน ๒๐คน คิดเป็นร้อยละ ๓๕.๐๘ มีพัฒนาการลดลง ซึ่งเป็นไปตามสมมติฐานที่ตั้งไว้

สรุปผลการวิเคราะห์ข้อมูลความพึงพอใจ พบว่าหลังจากการจัดกิจกรรมการเรียนการสอนโดยการปรับประยุกต์การจัดการเรียนรู้คำศัพท์ภาษาอังกฤษ โดยใช้เทคนิคคำคล้องจอง และอัตลักษณ์ของอำเภอมะท้าว เพื่อพัฒนาความสามารถในการเรียนรู้คำศัพท์ภาษาอังกฤษ ผ่านกระบวนการ active learning โดยพบว่าผู้เรียนมีความพึงพอใจกับวิธีการข้างต้น อยู่ในระดับมาก ($\bar{x} = 4.41$) สูงกว่าเกณฑ์ที่ระดับ 3.5 เป็นไปตามสมมติฐานการวิจัย โดยประเด็นที่มีค่าเฉลี่ยสูงสุดคือฉันมีความพึงพอใจกับการใช้ใช้เทคนิคคำคล้องจอง และอัตลักษณ์ของอำเภอมะท้าว เพื่อพัฒนาความสามารถในการเรียนรู้คำศัพท์ภาษาอังกฤษ และประเด็นที่มีค่าเฉลี่ยต่ำสุดคือหลังจากการใช้เทคนิคคำคล้องจอง และอัตลักษณ์ของอำเภอมะท้าว เพื่อพัฒนาความสามารถในการเรียนรู้คำศัพท์ภาษาอังกฤษ ทำให้ฉันมุ่งมั่นในการทำงาน

อภิปรายผลการวิจัย

ผลการจัดกิจกรรมการเรียนการสอนโดยการปรับประยุกต์การจัดการเรียนรู้คำศัพท์ภาษาอังกฤษ โดยใช้เทคนิคคำคล้องจอง และ อัตลักษณ์ของอำเภอมะท้าว เพื่อพัฒนาความสามารถในการเรียนรู้คำศัพท์ภาษาอังกฤษ ผ่านกระบวนการ active learning ของนักเรียนชั้นมัธยมศึกษาปีที่ ๑ โรงเรียนท่าชุมเงินวิทยาคารพบว่า นักเรียนกลุ่มเป้าหมายมีคะแนนหลังเรียนสูงกว่าก่อนเรียนซึ่งเป็นไปตามสมมติฐานที่ตั้งไว้ ซึ่งเป็นผลมาจาก ผู้วิจัยได้ทำการวางแผนและพัฒนาเครื่องมือในการวิจัยเป็นอย่างดี ประกอบด้วย ๑) แผนการจัดการการเรียนรู้ และการดำเนินตามแผนการสอน ส่งผลให้ผู้เรียนที่ได้พัฒนาทักษะการจดจำคำศัพท์ได้เป็นอย่างดี ๒) เครื่องมือที่ใช้ในการวัดและประเมินผลผ่านการพัฒนาและตรวจสอบคุณภาพมาเป็นอย่างดีและตอบสนองความแตกต่างของผู้เรียน สอดคล้องกับงานวิจัยของพิชามญชุ์ ศรีสวัสดิ์ และคณะ(๒๕๖๖) เรื่องการพัฒนาผลสัมฤทธิ์ในการจดจำคำศัพท์ภาษาอังกฤษ โดยใช้แบบฝึกจดจำคำศัพท์แบบคำคล้องจองของนักเรียนชั้นประถมศึกษาปีที่ ๔ พบว่าแบบฝึกจดจำคำศัพท์ภาษาอังกฤษ ของนักเรียนระดับชั้นประถมศึกษาปีที่ ๔ มีประสิทธิภาพเท่ากับ $80.07/80.29$ ๒) ผลการเปรียบเทียบผลสัมฤทธิ์การจดจำคำศัพท์ภาษาอังกฤษหลังเรียน โดยใช้แบบฝึกจดจำคำศัพท์ภาษาอังกฤษแบบคำคล้องจอง ของนักเรียนชั้นประถมศึกษาปีที่ ๔ สูง กว่าไม่ใช้แบบฝึกจดจำคำศัพท์ภาษาอังกฤษแบบคำคล้องจอง อย่างมีนัยสำคัญทางสถิติที่ระดับ .๐๑ และงานวิจัยของ วิภาพรรณ รักษาศิลป์ (๒๕๔๔) เรื่องผลสัมฤทธิ์ทางการเรียนคำศัพท์ภาษาอังกฤษของนักเรียนชั้นประถมศึกษาปีที่ ๕ โดยใช้การสอนด้วยคำคล้องจอง พบว่า ผลสัมฤทธิ์ทางการเรียนของกลุ่มที่ใช้การสอนด้วยคำคล้องจองสูงกว่ากลุ่มปกติอย่างมีนัยสำคัญทางสถิติที่ระดับ .๐๕

ผลการจัดกิจกรรมการเรียนการสอนโดยการปรับประยุกต์การจัดการเรียนรู้คำศัพท์ภาษาอังกฤษ โดยใช้เทคนิคคำคล้องจอง และ อัตลักษณ์ของอำเภอมะท้าว เพื่อพัฒนาความสามารถในการเรียนรู้คำศัพท์ภาษาอังกฤษ ผ่านกระบวนการ active learning ของนักเรียนชั้นมัธยมศึกษาปีที่ ๑ โรงเรียนท่าชุมเงินวิทยาคาร พบว่า ภายหลังจากการใช้เทคนิคการดังกล่าว พบว่าผู้เรียนมีความพึงพอใจกับวิธีการข้างต้น อยู่ในระดับมาก($\bar{x} = 4.41$) สูงกว่าเกณฑ์ที่ระดับ 3.5 เป็นไปตามสมมติฐานการวิจัย โดยประเด็นที่มีค่าเฉลี่ยสูงสุดคือ ฉันมีความพึงพอใจกับการใช้ใช้เทคนิคคำคล้องจอง และอัตลักษณ์ของอำเภอมะท้าว เพื่อพัฒนาความสามารถในการเรียนรู้คำศัพท์ภาษาอังกฤษ และประเด็นที่มี

ค่าเฉลี่ยต่ำสุดคือหลังจากการใช้เทคนิคคำคล้องจอง และอัตลักษณ์ของอำเภอแม่ทา เพื่อพัฒนาความสามารถในการเรียนรู้คำศัพท์ภาษาอังกฤษ ทำให้ฉันมุ่งมั่นในการทำงาน

ข้อเสนอแนะจากงานวิจัย

๑. การทำวิจัยครั้งนี้มีข้อจำกัดด้านของเนื้อหาที่สอนและเนื้อหาในหนังสือเรียนที่มีความสัมพันธ์กันน้อยจึงทำให้นักเรียนเกิดความสงสัยในเรื่องของเนื้อหาที่เรียนว่าเรียนถึงบทไหนแล้ว

ข้อเสนอแนะในการวิจัยครั้งต่อไป

๑. ควรมีการศึกษาวิจัยเพื่อพัฒนาการจัดการเรียนการสอนโดยใช้คำคล้องจอง โดยใช้เทคนิคและกิจกรรมอื่น ๆ ที่น่าสนใจ

๒. ควรมีการศึกษาวิจัยเพื่อพัฒนานวัตกรรมทางการศึกษาแบบอื่น ๆ เพื่อพัฒนาความสามารถในการจดจำคำศัพท์ได้ดียิ่งขึ้น

บรรณานุกรม

- กระทรวงศึกษาธิการ. (๒๕๕๑). หลักสูตรการศึกษาขั้นพื้นฐาน พุทธศักราช ๒๕๕๑. กรุงเทพฯ: โรงพิมพ์ชุมนุมสหกรณ์การเกษตรแห่งประเทศไทย
- กอบกาญจน์ วงศ์วิสิทธิ์. (๒๕๕๑). ทักษะภาษาเพื่อสื่อสาร. กรุงเทพฯ: โอเดียนสโตร์.
- จารีก อะยะวงค์ (๒๕๖๐). จาก matchon.co.th/columnists/news_๕๗๙๐๐๓
- ชลธิชา นางาม (๒๕๕๑). การศึกษาปัญหาและอุปสรรคด้านการเรียนการสอนวิชาภาษาอังกฤษ ของ นักศึกษาและอาจารย์คณะวิศวกรรมศาสตร์ มหาวิทยาลัยเทคโนโลยีราชมงคลธัญบุรี.สารนิพนธ์ ศศ.ม. (การสอนภาษาอังกฤษในฐานะภาษาต่างประเทศ). กรุงเทพฯ:บัณฑิตวิทยาลัย มหาวิทยาลัยศรีนครินทรวิโรฒ. อาจารย์ที่ปรึกษาสารนิพนธ์: ผู้ช่วยศาสตราจารย์ เตือนใจ เฉลิมกิจ
- ธวัชร ดันตระกูล.(๒๕๕๕). การพัฒนาทักษะการพูดภาษาอังกฤษในชีวิตประจำวัน โดยใช้บทฝึกการสนทนาภาษาอังกฤษ. กรุงเทพฯ: สถาบันภาษาและวัฒนธรรมนานาชาติ มหาวิทยาลัยศรีประทุม.
- นันทิยา ไกรพัฒนาพงศ์. (๒๕๖๓). ความสามารถในการฟังภาษาอังกฤษของนักเรียนชั้นมัธยมศึกษาปีที่ ๔ โปรแกรมภาษาของโรงเรียนในเขตจังหวัดเชียงใหม่. วิทยานิพนธ์ปริญญาโทมหาบัณฑิต กรุงเทพฯ : มหาวิทยาลัยเกษตรศาสตร์.
- นิกร จันภิรม (๒๕๖๑).ทัศนคติของอาจารย์และนักศึกษาพยาบาลต่อการเรียนการสอนโดยใช้สถานการณ์เสมือนจริง ในการจัดการเรียนการสอนวิชาปฏิบัติการพยาบาล./ปีที่ ๑๐/(ฉบับที่ ๒)
- บุญชม ศรีสะอาด (๒๕๓๓). การวิจัยเบื้องต้น (พิมพ์ครั้งที่ ๖). กรุงเทพฯ : สุวีริยาสาสน์.
- บุญชม ศรีสะอาด. (๒๕๓๕). หลักการวิจัยเบื้องต้น. (พิมพ์ครั้งที่ ๓) กรุงเทพฯ: สุวีริยาสาสน์.
- บุญชม ศรีสะอาด (๒๕๔๓). การวิจัยเบื้องต้น (พิมพ์ครั้งที่ ๗). กรุงเทพฯ : สุวีริยาสาสน์.
- เบญจวรรณ เหลี่ยมจินดา (๒๕๕๘). การศึกษาแนวทางและวิธีการในการจัดการนักศึกษา โดยนำเครื่องมือดิจิทัลมาใช้ในการเรียนการสอนในรายวิชาบัญชี ของนักศึกษาระดับชั้นปวส.๑ ของวิทยาลัยเทคโนโลยีพายัพและบริหารธุรกิจ. (บทความวิจัย). เชียงใหม่: วิทยาลัยเทคโนโลยีพายัพ.
- พรพิมล บัวผดุง (๒๕๕๖) ได้ศึกษาผลของการใช้คำคล้องจองภาษาไทยประกอบคำศัพท์ภาษาอังกฤษ ที่มีต่อการเรียนรู้คำศัพท์ของนักเรียนชั้นอนุบาล ปีที่ ๒ โรงเรียนบ้านทุ่งสีเสียด อำเภอบางสะพานน้อย สำนักงานเขตพื้นที่การศึกษาประถมศึกษาประจวบคีรีขันธ์. วิทยานิพนธ์ปริญญาโทมหาบัณฑิต กรุงเทพฯ : มหาวิทยาลัยราชภัฏเพชรบุรี
- พิชามญชุ์ ศรีสวัสดิ์ และคณะ(๒๕๖๕)การพัฒนาผลสัมฤทธิ์ในการจดจำคำศัพท์ภาษาอังกฤษ โดยใช้แบบฝึกจดจำคำศัพท์แบบคำคล้องจองของนักเรียนชั้นประถมศึกษาปีที่ ๔. วิทยานิพนธ์ปริญญาโทมหาบัณฑิต กรุงเทพฯ : มหาวิทยาลัยหาดใหญ่
- วัฒนาพร ระวังทุกข์ (๒๕๔๓). แผนการสอนที่เน้นผู้เรียนเป็นศูนย์กลาง. (พิมพ์ครั้งที่ ๓) กรุงเทพฯ สำนักพิมพ์วัฒนาพานิชย์จำกัด

มนสิข สิริสมบุญ. (๒๕๕๐). ระเบียบวิธีวิจัย. (พิมพ์ครั้งที่ ๘). มหาวิทยาลัยนเรศวร.

คณะศึกษาศาสตร์.

วาณี โรจนดิษฐ์ (๒๕๖๐) การพัฒนาบทเรียนคอมพิวเตอร์ช่วยสอน เรื่อง การอ่านคำ ศัพท์คล้องจอง ภาษาอังกฤษที่ใช้ในชีวิตจริง สำหรับนักศึกษาระดับประกาศนียบัตรวิชาชีพชั้นปีที่ ๑ วิทยาลัย อาชีวศึกษาสันติราษฎร์ในพระอุปถัมภ์ สมเด็จพระเจ้าภคินีเธอเจ้าฟ้าเพชรรัตนราชสุดา สิริ โสภภาพินฉวี. วิทยานิพนธ์ปริญญามหาบัณฑิต กรุงเทพฯ : มหาวิทยาลัยราชภัฏธนบุรี

วิภาพรรณ รักษาศิลป์ (๒๕๔๔) ผลสัมฤทธิ์ทางการเรียนคำศัพท์ภาษาอังกฤษของนักเรียน ชั้น ประถมศึกษาปีที่ ๕ โดยใช้การสอนด้วยคำคล้องจอง. วิทยานิพนธ์ปริญญามหาบัณฑิต กรุงเทพฯ : มหาวิทยาลัยเชียงใหม่

วีระพงษ์ ปัญญาธนาคุณ.(๒๕๕๕). ประชาคมอาเซียนกับแนวโน้มด้านภาษาในภูมิภาคเอเชียตะวันออกเฉียงใต้ออก ฉะเชิง ไต้ . สื่ บ ค ้น เมื่ อ ๑๒ มี น ำ ค ม ๒๕๕๕ , จ ำ ก <http://www.deepsouthwatch.org/node/๒๗๘๐>

ล้วน สายยศ และอังคณา สายยศ. (๒๕๓๘). เทคนิคการวิจัยทางการศึกษา (พิมพ์ครั้งที่ ๔). กรุงเทพฯ: สุวีริยา สาส์น.

สุนีย์ สันสมุด.(๒๕๕๒). “ปัญหาด้านการอ่าน” .สืบค้นวันที่ ๒๕ สิงหาคม ๒๕๕๔. จาก <http://www.gotoknow.org/>

สมเกียรติ อ่อนวิมล. (๑๓ กรกฎาคม ๒๕๕๔) “บันทึกอาเซียน: การใช้ภาษาอังกฤษและภาษาอื่นใน ภูมิภาคกับอนาคตของไทยในอาเซียน” เดลินิวส์ ,๑.

สมนึก ภัททิยธนี. (๒๕๔๔). การวัดผลการศึกษา. กภาพสินธุ์ ประสานการพิมพ์

อารีรักษ์ มีแจ้ง และ สิริพร ปาณาวงษ์.๒๕๕๓. การพัฒนาหลักสูตรฝึกอบรมครูภาษาอังกฤษโดยใช้ ปัญหาเป็นฐาน สำหรับครุผู้สอนช่วงชั้นที่ ๒.วารสารศึกษาศาสตร์ มหาวิทยาลัยนเรศวร. ๑๒(๒): ๑๗-๓๑.

อรพรรณ ฤทธิ์มั่น และบัลลังก์ โรหิตเสถียร.(๒๕๕๙). ข่าวสำนักงานรัฐมนตรี ๓๘/๒๕๕๙ หารือกับ เอก อ ั ค ร ร ำ ช ทู ต ส ห ร ัฐ อ เม ริ ก ำ , แ ข ้ ำ ถึ ง ไ ต ้ จ ำ ก <http://www.moe.go.th/websm/๒๐๑๖/jan/๐๓๘.html>

ภาคผนวก

ภาคผนวก ก
เครื่องมือวิจัย

ตัวอย่างแผนการจัดการเรียนรู้

แผนการจัดการเรียนรู้ที่ ๓

กลุ่มสาระการเรียนรู้ภาษาต่างประเทศ

รายวิชาภาษาอังกฤษ (อ๒๑๑๐๑)

ชั้นมัธยมศึกษาปีที่ ๑

ภาคเรียนที่ ๑ ปีการศึกษา ๒๕๖๖..

หน่วยที่ ๑ Starter

เวลา ๕๐ นาที

เรื่อง Karen shirt

สอนวันที่.....เดือน..... ๒๕๖๖.....

ครูผู้สอน นางสาวกัลยรัตน์ ดิน

โรงเรียนท่าชุมเงินวิทยาคาร

๑. สาระ/มาตรฐาน/ตัวชี้วัด

สาระที่ ๑ ภาษาเพื่อการสื่อสาร

มาตรฐาน ต ๑.๑ เข้าใจและตีความเรื่องที่ฟังและอ่านจากสื่อประเภทต่างๆ และแสดงความคิดเห็นอย่างมีเหตุผล

ต ๑.๑ ม.๑/๑ ปฏิบัติตามคำสั่ง คำขอร้อง คำแนะนำ และคำชี้แจงง่ายๆ ที่ฟังและอ่าน

สาระที่ ๔ ภาษากับความสัมพันธ์กับชุมชนและโลก

มาตรฐาน ต ๔.๒ ใช้ภาษาต่างประเทศเป็นเครื่องมือพื้นฐานในการศึกษาต่อ การประกอบอาชีพ และการแลกเปลี่ยนเรียนรู้กับสังคมโลก

ต ๔.๒ ม.๑/๑ ใช้ภาษาต่างประเทศในการสืบค้น/ค้นคว้า ความรู้/ข้อมูลต่างๆ จากสื่อและแหล่งการเรียนรู้ต่างๆ ในการศึกษาต่อ และ ประกอบอาชีพ

๒. สาระสำคัญ

การรู้จักสังเกตเป็นสิ่งที่ดี จะทำให้นักเรียนได้ฝึกตั้งข้อสังเกตสิ่งต่างๆ เนื่องจากสิ่งต่างๆ ไม่ว่าจะเป็นประเพณี วัฒนธรรม สีหน้าของผู้คน ก็จะทำให้เราได้ทราบถึงที่ไปที่มาของสิ่งต่างๆ เช่น เสื้อทอกะเหรี่ยง มีลวดลายที่เหมือนกันทั้งหน้าและหลัง เนื่องจากลักษณะทั่วไปแล้วชาวกะเหรี่ยงจะมีนิสัยตรงไปตรงมา ไม่นินทาหลัง เป็นต้น การที่เราได้ทราบคำศัพท์ของอุปกรณ์ในการทอผ้าก็จะสามารถทำให้สามารถอธิบายสิ่งต่างๆ ได้

๓. จุดประสงค์การเรียนรู้

๓.๑ ผู้เรียนรู้จักอุปกรณ์ที่ใช้ในการทอผ้า (K)

๓.๒ ผู้เรียนสามารถบอกชื่ออุปกรณ์ที่ใช้ในการทอผ้าเป็นภาษาอังกฤษได้ (P)

๓.๓ ผู้เรียนให้ความร่วมมือในการทำกิจกรรม (A)

๔. สาระการเรียนรู้

Function: Loom

Vocabulary: Backstrap, Tenter, Front loom bar, Back loom bar, Sword, Rod, Heddle rod, Shed rod, Supporting rod, Rope, Shuttle

Structure: A: What is this?

B: This is a

๕. สมรรถนะสำคัญของผู้เรียน

๑. ความสามารถในการสื่อสาร

๒. ความสามารถในการคิด

๓. ความสามารถในการใช้เทคโนโลยี

๖. คุณลักษณะอันพึงประสงค์

๑. มีวินัย
๒. ใฝ่เรียนรู้
๓. รักความเป็นไทย

๗. ภาระงาน/ชิ้นงาน

ภาระงาน – ทำแบบฝึกหัดในสมุดบันทึก

ชิ้นงาน - แบบฝึกหัดในสมุดบันทึก

๘. กระบวนการจัดการเรียนรู้ (ชั่วโมงที่ ๓)

ขั้นที่ ๑ ขั้นนำ (Warm up)

๑. ครูทักทายนักเรียนในห้องเรียน และนักเรียนทักทายครูโดยพร้อมเพรียงกัน

Teacher: Good morning, student. How are you today?

Student: I'm very well. Thank you.

๒. ครูโชว์เสื้อกะเหรี่ยงให้นักเรียนดู จากนั้นครูสุ่มนักเรียนออกมา ๑ คนเพื่อใส่เสื้อกะเหรี่ยง ซึ่งนักเรียนอาจจะไม่ทราบว่าต้องใส่ด้านไหน เนื่องจากทั้งสองด้านเหมือนกัน

๓. นักเรียนร่วมกันอภิปรายว่าทำไมเสื้อกะเหรี่ยงทั้งสองด้านถึงเหมือนกัน

๔. ครูเฉลยว่าโดยพื้นฐานของชาวกะเหรี่ยงแล้วเป็นคนตรงไปตรงมาไม่กลับกลอกจึงเป็นที่มาว่าเสื้อด้านหน้าเป็นอย่างไรด้านหลังเป็นอย่างไร

ขั้นที่ ๒ ขั้นนำเสนอ (Presentation)

๕. ครูนำรูปชุดกะเหรี่ยงให้นักเรียนดู ถามนักเรียนว่าชุดกะเหรี่ยงทั้งสองชุดนี้ต่างกันอย่างไร



๖. ครูเฉลยว่าชุดยาวสำหรับหญิงสาวที่ยังไม่ได้แต่งงาน แต่เดิมมีสีขาวสีเดียวต่อมาก็มีการย้อมสีขึ้น แต่ถ้าหากเป็นชุดครึ่งท่อนคนที่จะสามารถใส่ได้คือผู้หญิงที่แต่งงานแล้วนั่นเอง

๗. ครูถามนักเรียนว่านักเรียนเคยเห็นอุปกรณ์ที่ใช้ในการทอผ้ากะเหรี่ยงหรือไม่ หากเคยให้ออกมาวาดรูปบนกระดาน แต่ถ้าหากไม่เคยครูเปิดรูปให้นักเรียนดู

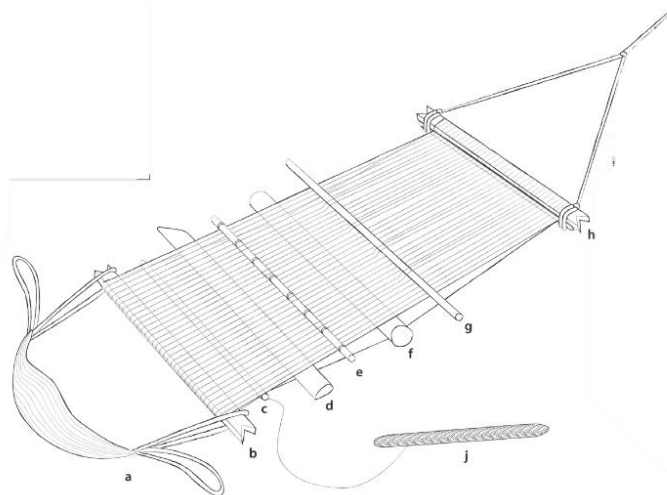

๘. ครูนำอุปกรณ์การทอแต่ละชิ้นให้นักเรียนดู และถามว่านักเรียนคิดว่าอุปกรณ์แต่ละชิ้นมีชื่ออะไรและมีความสำคัญอย่างไรบ้าง

๙. ครูกล่าวว่าแต่ละชิ้นมีชื่อเรียกตามหน้าที่ของมันอาจจะไม่มีคำที่ตายตัวแต่อิงจากลักษณะของมันที่ใกล้เคียงที่สุดเช่น D มีลักษณะเป็นดาบ ดังนั้นภาษาอังกฤษจึงเรียนว่า sword ทั้ง ๆ ที่ไม่ใช่ดาบที่เอาไว้ฟัน

๑๐. ครูเขียนคำศัพท์ลงบนกระดานและให้นักเรียนช่วยกันแปลความหมาย ดังนี้

Backstrap = สายรัดหลัง

Tenter=เต็นท์

Front loom bar=แถบทอผ้าด้านหน้า

Back loom bar=แถบทอผ้าด้านหลัง

Sword=ดาบ

Rod=ไม้

Heddle rod (one of a set of looped wires or cords in a loom, with an eye in the center through which a warp yarn is passed before going through the reed to control its movement and divide the threads.) = ที่ติดอยู่กับเชือกโนลอน

Shed rod=ไหล

Supporting rod= แท่งไม้ที่ช่วยพยุง จะทำหน้าที่หมุนขึ้นเพื่อเลื่อนขึ้น

Rope=เชือก

Shuttle=พุ่งกลับไปกลับมา

๑๑. ครูยกอุปกรณ์ทีละชิ้นและถามนักเรียนดังนี้

Teacher: What is this?

Student: This is a

ขั้นที่ ๓ ขั้นฝึก (Practice)

๑๒. ครูให้นักเรียนทายว่าแต่ละคำเป็นอุปกรณ์ชิ้นไหน โดยร่วมกันอภิปรายคำศัพท์ให้ตรงกับอุปกรณ์และบันทึกลงในสมุดบันทึก

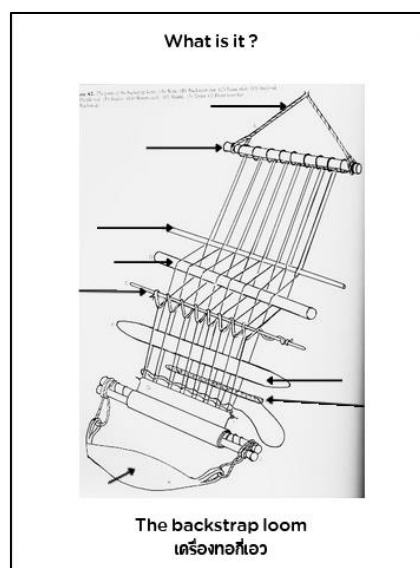

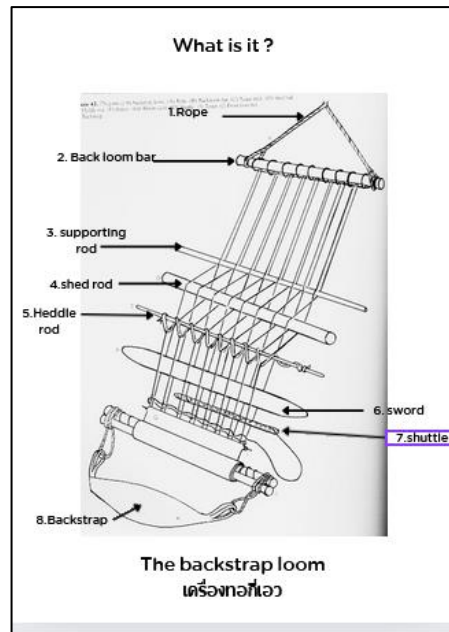

เฉลย

ขั้นที่ ๔ ขั้นนำไปใช้ (Production)

๑๔. นักเรียนแต่ละกลุ่มออกมาทอใบอุปกรณ์จากนั้นกลับไปนั่งที่กลุ่มตนเอง และสลับกันถามภายในกลุ่มโดยใช้บทสนทนาที่จนครบทุกคน

Student๑: What is this?

Student๒: This is a

ขั้นที่ ๕ ขั้นสรุป (Wrap up)

๑๕. นักเรียนเล่นเกมสี่ใครตอบได้ไปก่อน โดยครูสุ่มอุปกรณ์แต่ละชิ้นขึ้นมาและให้นักเรียนแข่งกันตอบใครที่สามารถตอบได้ก่อนสามารถไปพักก่อนได้

๙. สื่อและแหล่งเรียนรู้

สื่อการเรียนรู้

๑. สมุดบันทึกความรู้

แหล่งเรียนรู้

๑. สมุดบันทึกความรู้
๒. อินเทอร์เน็ต

๑๐. การวัดผลและการประเมินผล

จุดประสงค์	วิธีการ	เครื่องมือวัด	เกณฑ์การประเมิน
๓.๑ ผู้เรียนรู้จักอุปกรณ์ที่ใช้ในการทอผ้า (K)	สอบถาม	แบบประเมินการตอบคำถาม	ผ่านเกณฑ์ดี
๓.๒ ผู้เรียนสามารถบอกชื่ออุปกรณ์ที่ใช้ในการทอผ้าเป็นภาษาอังกฤษได้ (P)	สังเกตจากการเล่นเกมส์และจากแบบฝึกหัด	แบบสังเกตพฤติกรรมและแบบฝึกหัด	ผ่านเกณฑ์พอใช้
๓.๓ ผู้เรียนให้ความร่วมมือในการทำกิจกรรม (A)	สังเกต	แบบสังเกตพฤติกรรม	ผ่านเกณฑ์ดี

๑๑. บันทึกหลังการสอน (ชั่วโมงที่ ๓)

ผลการ

เรียนรู้

.....

.....

ปัญหาและ

อุปสรรค

.....

.....

ข้อเสนอแนะ/แนว

ทางแก้ไข

.....

.....

ลงชื่อ..... ครูผู้สอน

()

วันที่..... เดือน..... พ.ศ.....

เกณฑ์การประเมินการตอบคำถาม

ลักษณะของงาน	ระดับคุณภาพ
ตอบถูกร้อยละ ๗๐ ขึ้นไป	ดีมาก
ตอบร้อยละ ๖๐-๗๐	ดี
ตอบร้อยละ ๕๐-๖๐	พอใช้
ตอบต่ำกว่าร้อยละ ๕๐	ควรปรับปรุง

เกณฑ์การประเมินชิ้นงาน

ลักษณะของงาน	ระดับคุณภาพ
สามารถตอบคำถามได้ถูกต้องทุกครั้ง	ดีเยี่ยม
สามารถตอบคำถามได้ถูกต้องบ่อยครั้ง	ดีมาก
สามารถตอบคำถามได้ถูกต้อง	ดี
สามารถตอบคำถามได้เป็นบางครั้ง	พอใช้
ไม่สามารถตอบคำถามได้	ควรปรับปรุง

เกณฑ์การประเมินผู้เรียนให้ความร่วมมือในการทำกิจกรรม

ลักษณะ	ระดับคุณภาพ
ให้ความร่วมมือในการทำกิจกรรมตลอดเวลา	ดี
ให้ความร่วมมือในการทำกิจกรรมบางครั้ง	พอใช้
ไม่ให้ความร่วมมือในการทำกิจกรรม	ควรปรับปรุง

แบบทดสอบก่อนและหลังเรียน วิชาภาษาอังกฤษ

1. How to write 11 in English? *

1 คะแนน

- Elevent.
- Eleent.
- Elephant.
- Eleven.

2. A: What is Karen's shirt made from? *

1 คะแนน

B:

- It's made from wood.
- It's made from tread.
- It's made from steel
- None above

3. How to write 12 in English? *

1 คะแนน

- Twelve.
- Tewelv.
- Twenty.
- Twele.

4. What is "+" in English? *

1 คะแนน

- Plus.
- Minus.
- Equal.

5. What is "-" in English? *

1 คะแนน

- Plus.
- Minus.
- Equal.

6. What is "=" in English? *

1 คะแนน

- Plus.
- Equal.
- Minus.

7. What is eight minus two is equal to.... *

1 คะแนน

- 2
- 3
- 5
- 6

8. What color is it? *

1 คะแนน



- It's white.
- It's yellow.
- It's black.
- It's brown.

9. Which activity is weaving ? *

1 คะแนน



ตัวเลือก 1



ตัวเลือก 2



ตัวเลือก 3



ตัวเลือก 4

10. What is this ? *

1 คะแนน



- Loom.
- Backstrap.
- Stick.
- Rod.

11. What are these? *

1 คะแนน



- Sticks.
- Rods.
- Bars.
- Treads.

12. What are these? *

1 คะแนน



- Wood.
- Tenter.
- Rope.
- Rode.

13. What do you call the big brown one? *

1 คะแนน



- Fish.
- Wood.
- Sword.
- Under.

14. Which is karen? *

1 คะแนน



ตัวเลือก 1



ตัวเลือก 2



ตัวเลือก 3



ตัวเลือก 4

15. What is the right girl doing? *

1 คะแนน



- She is speaking.
- She is talking to the man.
- She is rolling the tread .
- She is sleeping.

16. Karen's back-strap loom is make from... *

1 คะแนน



- Wood
- Bamboo
- Water pipe
- Steel

17. What is it? *

1 คะแนน

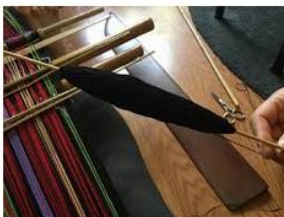

- Loom.
- Rope.
- Heddle rod.
- Sword.

18. * 1 คะแนน

A: Can you help me?

B:.....

- Sure,What can I do for you?
- No, I dont want to talk.
- Yes, I'm in herry.
- Yes ,I need some help.

19. * 1 คะแนน

A: How much is it?

B:

- Thankyou.
- I dont know where it's from.
- Twenty Bath.
- Good!

20. * 1 คะแนน

A:.....

B: Cash please.

- What do yo want.
- May I help you?
- Will pay by cash or credit card.
- Can yo say again?

แบบประเมินความพึงพอใจของนักเรียนชั้นมัธยมศึกษาปีที่ ๑ โรงเรียนทาขุมเงินวิทยาคาร ที่มีต่อการปรับประยุกต์การจัดการเรียนรู้คำศัพท์ภาษาอังกฤษ โดยใช้เทคนิคคำคล้องจอง และ อັตลักษณ์ของอำเภอแม่ทา เพื่อพัฒนาความสามารถในการเรียนรู้คำศัพท์ภาษาอังกฤษ ผ่านกระบวนการ active learning

คำชี้แจง ให้นักเรียนทำเครื่องหมาย (✓) ลงในช่องระดับความพึงพอใจ

รายการประเมิน	ระดับความพึงพอใจ				
	๕	๔	๓	๒	๑
๑.หลังจากการใช้เทคนิคคำคล้องจอง และอັตลักษณ์ของอำเภอแม่ทา เพื่อพัฒนาความสามารถในการเรียนรู้คำศัพท์ภาษาอังกฤษ ทำให้ฉันมีความรักในความเป็นไทย					
๒. หลังจากการใช้เทคนิคคำคล้องจอง และอັตลักษณ์ของอำเภอแม่ทา เพื่อพัฒนาความสามารถในการเรียนรู้คำศัพท์ภาษาอังกฤษ ทำให้ฉันมุ่งมั่นในการทำงาน					
๓. หลังจากการใช้เทคนิคคำคล้องจอง และอັตลักษณ์ของอำเภอแม่ทา เพื่อพัฒนาความสามารถในการเรียนรู้คำศัพท์ภาษาอังกฤษ ทำให้ฉันตระหนักถึงหลักปรัชญาเศรษฐกิจพอเพียง					
๔. ฉันมีความพึงพอใจกับการใช้ใช้เทคนิคคำคล้องจอง และอັตลักษณ์ของอำเภอแม่ทา เพื่อพัฒนาความสามารถในการเรียนรู้คำศัพท์ภาษาอังกฤษ					
๕. ฉันมีความพึงพอใจกับเรียนรู้ผ่านการลงมือปฏิบัติจริง เพื่อเพิ่มพูนคำศัพท์ของตนเอง					

ระดับการประเมินที่ ๕ หมายถึง พอใจมากที่สุด

ระดับการประเมินที่ ๔ หมายถึง พอใจมาก

ระดับการประเมินที่ ๓ หมายถึง พอใจปานกลาง

ระดับการประเมินที่ ๒ หมายถึง พอใจน้อย

ระดับการประเมินที่ ๑ หมายถึง พอใจน้อยที่สุด

ข้อเสนอแนะ

.....

.....

.....

ภาคผนวก ข
ภาพการจัดกิจกรรม

ภาพการจัดการเรียนรู้การปรับประยุกต์การจัดการเรียนรู้คำศัพท์ภาษาอังกฤษ โดยใช้เทคนิคคำคล้องจอง และ อັตลักษณ์ของอำเภอแม่ทา เพื่อพัฒนาความสามารถในการเรียนรู้คำศัพท์ภาษาอังกฤษ ผ่านกระบวนการ active learning





Let's weave cloth



this is the work



Next, let's design the fabric that will be embroidered with the elephant.

ตัวอย่างสมทบทวนที่กความรู้

Number

+ .. *plus*

- .. *minus*

= .. *equal to*

Match the sentences to it answer.

nine

one

1. One plus ten equal to *eleven*
2. Three plus six equal to *nine*
3. Two minus one equal to *one*
4. Nine minus five equal to *four*
5. Ten plus ten equal to *twenty*

two

eleven

twenty

I think I will do this...



แนวทางการนำทาง

เนื้อหาที่จะเรียน	สำเร็จ	ไม่สำเร็จ
ครั้งที่ 1 ทักทายกันก่อน (Greeting and identity)	<input checked="" type="checkbox"/>	<input type="checkbox"/>
ครั้งที่ 2 รู้จักอุปกรณ์ที่ใช้	<input checked="" type="checkbox"/>	<input type="checkbox"/>
ครั้งที่ 3 ดีไซน์ ออกแบบ	<input checked="" type="checkbox"/>	<input type="checkbox"/>
ครั้งที่ 4 เตรียมอุปกรณ์ให้พร้อม	<input checked="" type="checkbox"/>	<input type="checkbox"/>
ครั้งที่ 5 ศึกษาดูงาน	<input checked="" type="checkbox"/>	<input type="checkbox"/>
ครั้งที่ 6 นักเรียนลองทำ	<input checked="" type="checkbox"/>	<input type="checkbox"/>
ครั้งที่ 7 เย็บ ปัก ถัก บรรจุ	<input checked="" type="checkbox"/>	<input type="checkbox"/>
ครั้งที่ 9 ดำนวนราคา และสรุปผล	<input checked="" type="checkbox"/>	<input type="checkbox"/>

บันทึกการเรียนรู้

วันที่... ๑๖ ...เดือน... พฤษภาคม... พ.ศ. ๒๕๖๗

ประเภทแหล่งเรียนรู้

- แหล่งเรียนรู้ในโรงเรียน
- แหล่งเรียนรู้นอกโรงเรียน
- สื่อ

สิ่งที่ได้เรียนรู้

ได้เห็นอัตลักษณ์วิถีชีวิตของชาวบ้าน ได้
 รู้ว่าเมื่อข.แต่ละคนมีอาชีพเสริมทำอะไร
 ได้เห็นการแบ่งปัน สลัก การใส่อุปกรณ์

ภาพประกอบ

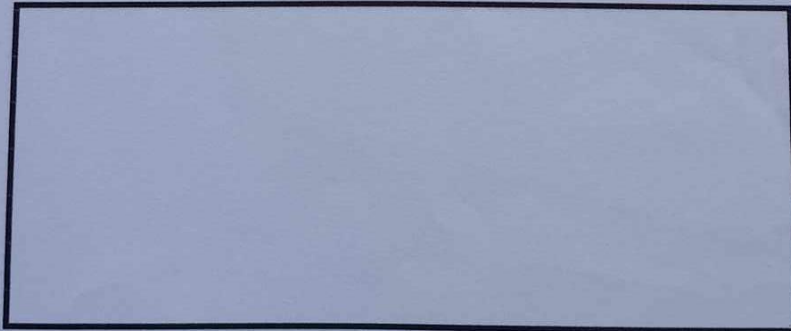

Identity

(reading ไฮเดรนเจีย)
 (meaning คัตลันชมพู)

จงเติมชื่อจังหวัดของแต่ละคำขวัญ

พระธาตุเด่น พระรอดขลัง ลำไยดัง กระเทียมดี ประเพณีงาม จามเทวี ศรีหริภุญชัย

จังหวัด ลำพูน

ดอยสุเทพเป็นศรี ประเพณีเป็นสง่า บุปผชาติล้วนงามตา นามล้ำค่านครพิงค์

จังหวัด เชียงใหม่

ธรรมชาติน่าыл ภูมิพลเขื่อนใหญ่ พระเจ้าตากเกรียงไกร เมืองไม้และป่างาม

จังหวัด ตาก

ท่านหินลือชา รถม้าลือลั่น เครื่องปั้นลือนาม งามพระธาตุลือไกล ฝึกช้างใช้ให้ลือโลก "

จังหวัด ลพบุรี

หมอกสามฤดู กองมูเสียดฟ้า บ่าเขี้ยวจี้ ผู้คนดี ประเพณีงาม ลือนามถิ่นบัวตอง

จังหวัด แม่ฮ่องสอน

แล้วคำขวัญอำเภอแม่ทาล่ะ?

ลำน้ำกา เขื่อนลือเลื่อง ศูนย์รวมใจพระ พุทธชา

เด่นสง่าดอย ๑/๖ ตาก สะพานขาว เลื่องลือ

ขึ้นชื่อ ไม้ ๖๖๘ สลัก อนุรักษ์ ผ้าทอมือ

COLOURS

or a n g e



a r g n

b l u e



u l

g r e e n



e e r

y e l l o w



l e l o

w h i t e

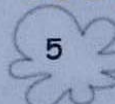

t h i

r e d



e d

p u r p l e



p l u r

p i n k



k i n

b r o w n



w r o

b l a c k



c l a

I want to present my project.

Hello, we are from Thakumngern Wittaykarn School Maetha District Lamphun province. This is our carved wood elephant. We made it by ourselves. We decorate and we think by ourselves. This carved wood elephant is 100 Bath. If you are interested, please contact us at 1234

Vocabulary

no	E name	T name	use for
1	rope	เชือก (จุง)	ดึง/พันมัด
2	backstrap	ที่คาด (สายคาดหลัง)	คาดหลัง
3	sword	ใบมีดดาบ (มีดดาบ)	ฟันแทง
4	front loom bar	ไม้หน้าทอ (คานหน้าทอ)	ดึงผ้า/มัดผ้า
5	Back loom bar	ไม้หลังทอ (คานหลังทอ)	ชักเส้นทอ
6	shuttle	ด้ายพุ่ง (พุ่ง)	สอดด้ายพุ่ง
7	supporting rod	ไม้เสกด้าย (ก้าน)	เสกด้าย
8	Heddle rod	ไม้ไขว้ (ไขว้)	ไขว้เส้นด้าย

robe = เชือก

sword = มีดดาบ

robe = เชือก

support = ไม้เสกด้าย

shuttle = ด้ายพุ่ง

Remember: Everything is made from wood!

ผลงานของนักเรียน

